

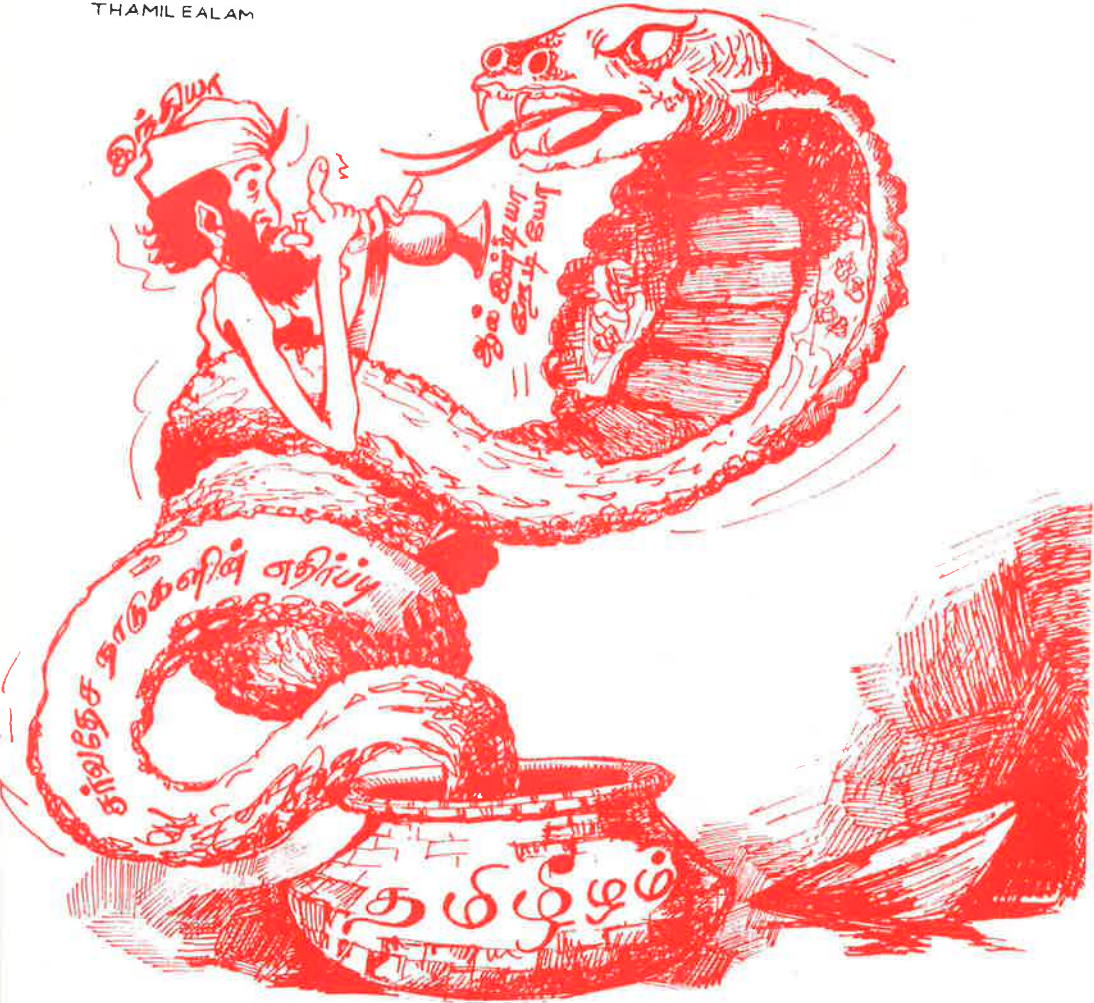

தாயகம்



மார்ச் - 14 யூன் 1989

வெளியீடு:- தமிழர் நலன்புரி மன்றம் - எடன்பார்க்



புறநானூற்றுக்குப் புதுமொழைசூடியவனே. தூது உனக்காக ...!

லெப். கேர்ணல் நவம்.

வீரமரணம் 04.05.1989.

ஓ.! எங்கள் மாவீரனே.....!
 உனது வீரத்திற்கு
 ஒரு வரியெழுத எங்கள் மொழியில்
 எங்கு தேடினும் வார்த்தைகள் இல்லை
 தவறி ஒரு வரிஎழுதின் அது
 உன் வீரத்தைக் குறைத்துவிடுமென அஞ்சி
 அதையும் தவிர்க்கிறோம்...!
 மாவீரனே...! உனக்காக,
 உலகத் தமிழ் உள்ளங்களிலெல்லாம்
 ஆயிரம் அஞ்சலிக் கோபுரங்கள்...!
 புறநானூற்றுக்கு புதுமொழை சூடியவனே...!
 உனது வீரத்திற்கு எமது
 ஆழ்ந்த, உயர்ந்த மரியாதைகள்...!

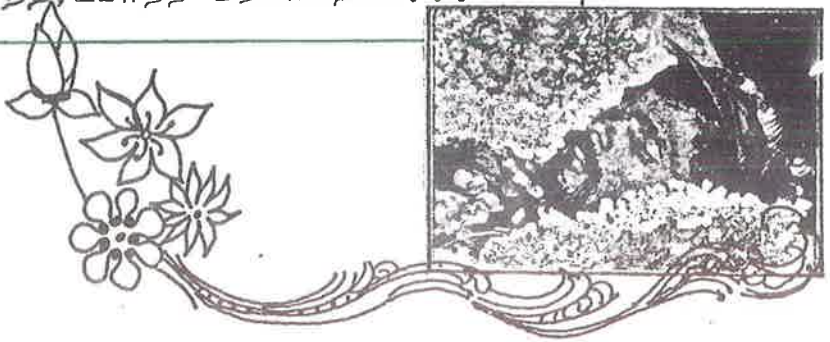



தாயகம்

மலர் - 14 யூன் 1989

அச்சீர்வார் அநங்கு.

இனியவர்களே..! கொஞ்சம் நில்லங்கள்..!

தென்னிந்தியாவும் தமிழீழமும் மட்டும்தான் தமிழர்கள் வாழும் பகுதிகளல்ல.. தமிழினமென்பது தனக்கென ஒரு நாடில்லாத உலகம் முழுவதும் சிதறண்டு கிடக்கும் ஓரினமென்ற கூற்றை நாம் நமக்கென்று ஒரு நாட்டை அமைக்காதவரை இனி - மாற்றியமைப்பதென்பது முடியாத காரியமாகும்.

எலிவ லையானலும் தனிவ லை வேண்டுமென்பது பழமொழி.

மலேசியா, சிங்கப்பூர், மொரீசியஸ், மாலைத் தீவுகள், பல நாடுகளிலும் சிதறிக் கிடக்கும் தமிழர்களின் நெஞ்சங்கிலெல்லாம் கனல்விட்டெரியும் முதல்தர ஆதங்கம் நமக்கென்று ஒரு நாடில்லையே என்ற உணர்வுதான்.

"கல்தோன்றி மண்தோன்றும் முன்பே-வண்ணக்
கலையோடு மொழிகண்ட தமிழ் இனமே..!

வில்லிகொண்ட சேரர்தம் முடியும்-எழில்

மீன்போலும் விழிமாதர் பாண்டிய மரபும்

கொல்கின்ற புலிபோலும் சோழர் குலம் பெற்ற

இனங்கண்டு குணங்கொண்டு வாழும் தமிழினமே..!"

என்பது தமிழன் புகழைக் கூறும் ஒரு பழைய பாடல். இப்பாடலைப் படிக்கும்போது நம்முள்ளேயே ஒருவித மயிர்க்குச்செறியும் உணர்வு. ஆறா நமது தமிழினத்தின் புகழ் பாருங்கள் என்ற ஒருவித எழுச்சி ஏற்படுவது இயல்பு.

இப்படியான உணர்வுகளுக்குத் தீனிபோட்டுக் காலம்கழிப்பதில் பயனில்லையென்பதை உணர்ந்து கொண்டதான்பாரதி

"வீணை நமக்குள்ளே பழங்கதைகள் சொல்வதிலோர்
மகிமையில்லை..!"

என்று நாசுக்காக சொல்லிவைத்

தார்.

நாம் பெருமைப்படக் கூடியளவுக்கு ஒரு காலத்தில்தமிழினம் வாழ்ந்திருக்கிறது என்பதை இங்கு நாம் மறக்கவரவில்லை. ஆனால் பிற்பட்டகாலத்தில்தமிழினவரலாறு பெரும் வீழ்ச்சிப் போக்கினை யே காட்டி நிற்பதையாரும் மறக்கமுடியாது.

சென்ற காலங்களில் பல வளர்ந்தநாடுகளின் கணிப்பீடுகள் பெரும்பாலான நாடுகளில் வதியும் தமிழர்களைக் கலிகளாகவும், வறியவர்களாகவும், உரிமையற்றவர்களாகவுமே - அடையாளம் காணமுற்பட்டுள்ளன என்பதும் புதியவிடயமல்ல.

கடந்த காலங்களில் இலங்கை அரசினால் வெளியிடப்பட்ட பல நூல்கள் மேலைத்தேயத் தூதராலயங்களினூடாக இங்கும் விநியோகமாகியிருக்கின்றன. அதிலெல்லாம் ஈழத்தமிழினத்தை தேயிலைத் தோட்டங்களில் வேலைசெய்வதற்காக தமிழகத்திலிருந்து ஏற்றமதி செய்யப்பட்ட கலிகளாக முத்திரைகுத்துவதற்கு பகீரதப் பிரயத்தனமெடுக்கப்பட்டிருப்பதை நாம் வரிக்குவரி வாசித்தறிய முடிகிறது.

கீழைத்தேயத்தின் பெருந்தோட்டப் பொருட்கள் மேலைத்தேயங்களில் எந்தளவுதரம் புகழ்பெற்றதோ அதேயளவு அவற்றுடன் தொடர்புபட்டு தமிழர்களுக்கும் அடிமை உள்வழிக்குக் கலிகளாகக்காட்டும் பாங்கும் கூடவே பிரபலம் பெற்றவந்ததை நாம் வருத்தத்துடன் அவதானிக்கவேண்டியிருக்கிறது.

எங்குபார்த்தாலும் தமிழன் என்றால் அவன் மற்றைய இனங்களால் நசுக்கப்படுவனவாகவும், கனிக்குடிகி, பல்லைக்காட்டிவாழவேண்டிய இக்கட்டான நிலையில் சிக்கித்தவிப்பவனாகவும் வாழவேண்டிய அவல நிலையை நாம் எங்கும் பரவலாகவே அவதானிக்கமுடிகிறது.

எமது இனத்திற்கு ஏற்படுத்தப்பட்ட இந்த இழிவு நிலைக்கு தற்பொழுது ஒரு பெரிய முற்றுப்புள்ளி விழுந்திருப்பதை நாம் இங்கு மகிழ்ச்சியுடன் சுட்டிக்காட்ட விரும்புகிறோம்.

முன்னர் சிங்கள இராணுவத்தை ஈழத்தில் முகாம்களுக்குள் அடைத்துவைத்து மகத்தான சாதனை புரிந்தவர்கள் நமது தமிழர்களே...!

ஆசியாக் கண்டத்தின் வல்லரசு! மிகப்பிரமாண்டமான இராணுவபலம் கொண்டது என்றெல்லாம் புகழப்பட்ட இந்திய உபகண்டத்தையே கடந்த இரண்டு வருடங்களாக ஆட்டங் காணச் செய்து, வீரசாதனை புரிந்தவரும் அந்தத் தமிழீழவிடுதலைப் புலிகள் நமது தமிழரே! என்று மலேசியா, சிங்கப்பூர், மொறீசியஸ், போன்ற பல நாடுகளிலும் வாழும் தமிழர்

ர்கள் எமது போராட்டம் கண்டு, நமது ஜனத்தின் எழுச்சி-
கண்டு, தற்போது தாரும் தமிழரென்று தலைநிமிர்ந்த கறக்-
கடிய நிலை ஏற்பட்டுள்ளதாக தெரிவிக்கிறார்கள்.

இந்தவகையில் தமிழீழ விடுதலைப்புலிகளுக்கு உலகமெல்-
லாயிருந்த, அங்கு வாழும் தமிழ்மக்களின் வாழ்த்துக்களும் -
போராட்டத்தை உற்சாகப்படுத்தும் கடிதங்களும் தினசரி
குவிந்தவண்ணமேயுள்ளன.

இது ஒருபுறமிருக்க தமிழ்நாடு தவிர்ந்த இந்தியாவின் -
ஏனைய மாநிலங்களில் வாழும் தமிழ்மக்கள் (மாற்று மாநி-
ல மக்களால் நசுக்கப்பட்டவர்களாக வாழ்ந்தவர்கள்) தற்-
போது, 'இந்திய இராணுவத்தையே ஐட்டம்காணவைத்த விடு-
தலைப்புலிகள் நமது தமிழரே.!' என்று புலிகளின் வீரத்தின்
மீது உரிமைகொண்டாடி, எம்மை நசுக்கமுற்பட்டால் நாளும்
வருதலைப்புலிகளாக மாறிவிடுவோமென எச்சரித்து தம்மை
நசுக்கியவர்களை நோக்கி வீரமாக நெஞ்சை நிமிர்த்திநட-
ப்பதாகவும், தமக்கு இதுவரை கிடைத்தவந்த அவமரியாதை-
கள் அழிந்து ஒரு பெரியமாற்றமாக, தமக்கு மற்றவர்கள்-
மத்தியில் மதிப்பேற்பட்டுள்ளதாக ஏராளம் கடிதங்களை எழு-
தியவண்ணமுள்ளனர்.

மாற்றுமொழிபேசும் இந்திய மாநிலங்களில் தமிழனென்-
றால் தற்போது ஒரு மரியாதை. ! கௌரவம். !

உலகமெல்லாம் வாழும் தமிழினமே தமிழீழ விடுதலைப்புலிக-
ளின் இந்த மகத்தான போராட்டத்தால் தலைநிமிர்ந்த நிற-
பதாக குரல்கொடுக்கிறது.

எம்மினத்தை அடிமைகளாக, குலிகளாக, அடையாளம்கா-
ணமுற்பட்ட மேலத்தேயத்தவரே தற்போது நம்மை வீரம்
செறிந்த இனமாகவும், சுதந்திரத்தின் பெருமையை உணர்ந்த
மக்கள் குழுவாகவும் கருதும் ஒரு சிந்தனைமாற்றம் கடந்த
போது சர்வதேச அரங்கில் வேகமாக நகழ்ந்துகொண்டிரு-
க்கிறது.

தொண்ணூற்றியொரு வயது நிரம்பிய முத்தமிழ் காவ-
லர் சி. ஆ. பெ. விசுவநாதம் அவர்களே, கடந்த 2000யி-
ரம் அண்டுகால தமிழின வரலாற்றில் நமது தலைவர் பிர-
பாகரனைப்போல ஒரு வீரன் இதுவரைதோன்றவில்லையென
கடந்தமாதம் வர்ணித்துள்ளார்கள்.

கோடிகோடி கொட்டிக்கொடுத்தாலும் பெறமுடியாத
"வீரம் செறிந்த" இனமென்ற இந்த மகத்தான பெருமையை
இன்று நமது இனத்துக்குத் தேடித்தந்தவர்கள் யார்? உங்-
கள் நெஞ்சங்களைத் தொட்டுக்கேளுங்கள் அது தமிழீழ விடு-
தலைப்புலிகளே. . ! என்று சந்தேகமல்லாமல் பதில்களும்.

இந்த நிலையில் -

ஈழமண்ணில் பிறந்த நம்மில் சிலர், இங்கு வெளிநாடுகளில் ஐ-ரோப்பிய சுகங்களில் மூழ்கி நமது போராட்டத்தை கேவலப்படுத்தும் கேலிப்பேச்சுகளில் காலங்கடத்துகிறார்கள்.

தமிழீழ விடுதலைப்புலிகளை இகழ்வதே சிலரின் பொழுதுபோக்காகவும் இருப்பதைக்காண்கிறோம். இந்த நிலையில்-உங்களுக்கு நாம் ஒன்றைச் சொல்லிக்கொள்கிறோம், நாம் என்றே ஒருநாள் நமது தாயகம் திரும்பியேயாக வேண்டியதேவை நமது அருகில் சாசுவதமாகவேயிருக்கிறது.

சுதந்திரத்தின் பெருமையை உணராத, அடிமைச்சிந்தனைகளால் சூழப்பட்ட இந்தக் கோடாரிக்காம்புத்தனங்களை திணசரி நம்மிடையே வளர்த்துக்கொள்வது எமது தாயகத்திற்கு நாம் புரியும் தரோகத்தனமேயென்பதை வெளிநாடுகளில் வாழும் ஒவ்வொரு தமிழருக்கும் சுட்டிக்காட்ட விரும்புகிறோம்.

இனியவர்களே...!

எழுச்சிதரும் தமிழின வரலாற்றின் திருப்புமுனையான இக்காலகட்டத்திலாவது உங்களது அடிமை உணர்வுகளை அகற்றி; சுதந்திரத்தை நோக்கிய உங்களது தாய் ஆதரவை இனி - தயங்காது தமிழீழ விடுதலைப்புலிகளுக்காக்குங்கொண்டு அன்புடன் கேட்டுக்கொள்கிறோம்.

நன்றி.

தாயகம் ஆசிரியர் குழு.

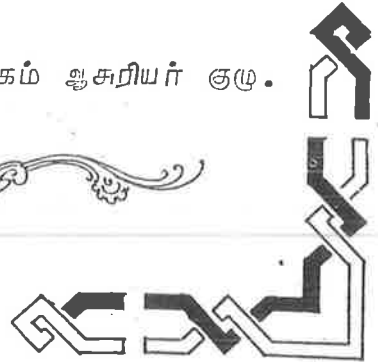

பொங்கலும் விடுதலை
உணர்ச்சி! மலரலும்
தங்கமாமணித் தமிழீழம்!!

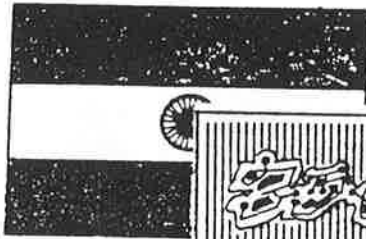

சீர்தகைது சீர்தகைது சீர்தகைது

பள்ளர் என்று கன்னத்தில் -
உறவிய அறையால் காந்திக்கி
மவர் அதிர்த்தபோலார்.

ஒருகணம் மின்னலும் நட்சத்
திரலும் மோதி மறைந்ததைப்-
போலிருந்தது.

"அவன் எங்கை இருக்கிற-
வெண்டு எனக்குத் தெரியாது!"
வேதனையினுடே சிழவரின்குரல்
நனவரமாக ஒலித்தது.

"பொய்சொல்லாதே...!
சிழவா நீ தப்பமுடியாது...!"
பின்னால் நின்ற சிப்பராயி தென்ன
மட்டையாலி சிழவனுக்கு வள-
மாக முகையில் ஒன்றுவைத்தான்.
பலத்தஅடி சிழவன் பதைபதைத்
து வேலியோரமாக விழுந்தவிட்-
டார்.

சிழவனிடம் முச்சுப்பேச்சு
எளவுமில்லை.

இந்தியக் கலிகளின் முகத்தி-
ல் அமைதியை ஏற்படுத்திவிட்ட-
ஒருவிதக் திருப்தி. ! தமது அமை-
திப்பணிக்காக அடுத்தவீட்டிலுள்ள
முறைகிறனர்.

எவ்வளவுநேரம் அப்படியே
கிடந்தாரென்பது சிழவருக்குத்-
தெரியாது. கண்விழித்தபோதுசெ-
ங்கமலம் காத்தவீசிக்கொண்டிரு-
ந்தான்.

கன்னத்தில் ஐந்து ஆக்கிரமிப்-
புலிரல்களின் அடையாளம் அப்ப-
டியே சிலப்பாக...

முதலில் மாட்டுக்குக் குறியை
த்ததைப்போல் வெடித்திருந்த-
தோல்ப்பகுதி இந்திய மட்டைய
டிக்காக உரத்தக்கண்ணீர் வடித்-
தது.

பழுத்த தேகம்.. கழிப்பு வெள்
ளே கலந்தழடி.. முன்பு யாழ்ப்
பாணக் கச்சேரிமுன் நடந்த சத்
யாக்கிரகத்தின்போது வாங்கிய
அடிக்குப்பிறகு கிழவனின் தேகம்
இப்பொழுதுதான் பலத்த நேர
டித்தாக்குதல்களே சந்தித்திருக்
கிறது.

அந்த நேரம் தேகத்தில் வல
விருந்தது. இப்பொழுது அவரது-
லயது சுடலைக்குக் கூப்பிடுதல் ர
ம்வரை வந்தவிட்டதால் தேக-
மெல்லாம் "சுள்.. சுள்ளென்று
வலியெடுத்தது.

பழைய தலைமுறையினருக்கு
அவர் சந்தரலிங்கம் போல்ட்-
மாஸ்டரென்றே அறிமுகமாகியிரு
ந்தார். இப்பொழுதெல்லாம்
அவரை இளவட்டிகள் காணும்
போது காந்திஜப்பாளனும் -
காந்தவிடத்த காந்திக் கிழவ-
ரென்றும் குறிப்பிடுவதைக்காண-
லாம்.

இளமைக்காலத்தில் கிழவர்-
காந்தியின் கொள்கையால் பெ
ரிதும் வசீகரப்படுத்தப்பட்டிருந்
தார். உப்புச்சத்தியாக்கிரக-
காலத்திலிருந்தே அஉறியிசை, ச
த்தியாக்கிரகமென்றால் அவருக்கு
தேகத்தில் இனம்புரியாத ஒரு நடு
க்கமெடுக்கும். காந்தியம் என்
பது அவருள்ளத்தில் ஒரு வெறி-
யாகவோ அல்லது பக்தியாக-
வோ குடிகொண்டிருந்தது.

வித்தவான் வைத்திலிங்கம்மா
ல்டரும் கிழவரும் ஆத்மார்த்த-
நண்பர்கள். இந்திய சுதந்திரகா
லத்தின்போது இவர்களிருவரும்
ஈழத்த வீதிகளில் "வந்தேமாத
ரமென" முழங்கித்திரிந்தவர்கள்



இவரைத் தனியேவிட்டுவிட்டு வித்-
துவான் வைத்திலிச்சகம் போள-
வருடமே டிக்கட் எடுத்தவிட்டா
-ர்.

சிழவன் வலியினுடையும் வை-
த்திலிச்சகத்தை ஒருகணம் நினைத்-
துப்பார்த்துக்கொண்டார். ஒரு-
கணம் அந்தநாள் ஞாபகம்நெஞ்-
சிலே..

"பிள்ளை கொண்ணன் தப்பியி-
ட்டானே? " அவரின் குரலில்-
உடைவு.

"ஓம்பு.. அவரைப்பிடிக்கஏ-
லவில்லை. ஏண்டித்திரத்திலை-
சீனிக் குட்டியரைச் சுட்டுப்போட்-
-டுப்போயிட்டாங்களாம்..!"

"மருதடியானே அவன் கண்-
தெரியாதவனெல்லோ? கொள்-
ளையிலே போவாங்கள்..!" திட்டி-
க்கொண்டே எழும்ப முயன்றவ-
-ரை பேத்தி செங்கமலம் மறு-
படியும் படுக்கையில் சரிக்கிறாள்
அவருடையபேரன் சாந்தன் தப்-
பிவிட்டானென்ற செய்தி சிழவரு-
க்கு வேதனைக்குமத்தியிலும் ஒரு
சொட்டுக் குளிர்ஜலமாயிருந்தது

ஒவ்வொரு அக்டோபர் இர-
ண்டாம் திகதியம் சிழவர் இந்தி-
ய சுதந்திரக்கொடியை வீட்டில்
ஏற்றிவிடுவார்.

காந்திக்குல்லா, கதராயென
அயல்நாட்டு அரசியல் அவரை-
அமர்க்களப்படுத்திவிடும்.

"அறப்போர் தொடுப்போர்-
-ம்"

"ஊக்குமேடை பஞ்சமெத்-
தை..!"

"தப்பாக்கிக் குண்டு விளை-
யாட்டுப்பந்தை..!"

என்ற தமிழரசுக்கட்சியின்அந்-
தநாளைய அன்றிம்சைப்போரா-
டங்களை அவரும் அவரது நண்ப-
ர்களும் மலரும் நினைவுகளாக-
மாலையில் கூறும்போது மகர்வ-
துண்டு.

-இது ஈழத்தக் காந்திகதை-

எழுபத்தேழில் கூட்டணி தளந-
தேர்தல் முடிவுகளை உலகநாடு-
களே எதிர்பார்த்திருப்பதாகக்
கூறியபோது, அவர்களுக்காக -
வோட்டுப்பொறுக்குவதற்காக,
அவரும் வித்தவான் வைத்திலிச்ச-
கமும் ஹில் பட்டப்பாடுகள் எழுந்-
துக்களால் எல்லைப்படுத்தமுடி-
யாதவை.

அன்றிம்சைப் போராட்டத்தி-
ற்கு ஒப்புமைத்தலிட்டு, இளைஞர்
கருடைய தப்பாக்கிலேட்டுக்கக்
அங்கொன்றும், இங்கொன்றமாக
ஒலிக்கத்தொடங்கியபோது சிழ-
வர் அவற்றையெல்லாம் அவ்வள-
வாக ரசிக்கவில்லை.

சாந்தனும், செங்கமலமும் -
தாய் தகப்பனைப் பறிகொடுத்-
து இரண்டாண்டுகளாகிவிட்டது.
வடமராட்சித்தாக்குதல் அவர்க-
ளுக்கு அஞ்சை அந்தஸ்தைவழங்-
தியிருந்தது. அதன்பின் சிழவரின்
பென்சனில்தான் அவர்களின்சீவிய-
-ம்.

இலங்கைஅரசு முப்பத்தையா-
யிரம் நஷ்டஈடு தருவதாகக்கூறி
இப்பொழுது முழங்கையைநீட்டிவி-
ட்டது.

தாய்தகப்பனை இழந்தபிறகு
சாந்தன் பேரனோடு அடிக்கடி-
தாக்கித்தக்கொள்வான் ஆனால்-
அன்புகறவதில்லை.

ஐயுதப்போராட்டத்தின் அவ-
சியத்தைஅவன் சிழவரின் அடிக்க-

கடவுலியுத்தவான். அந்தநேரம்
களிலெல்லாம் அவர் சத்திய -
சோதனைப்பற்றி ஒரு குட்டி
ப்பிரசங்கமே வைத்திருவார்.

ஆனால் காலஒட்டத்தில் சா
ந்தன் விடுதலைப்புலிகளோடுதன்
னையும் இணைக்கக்கொண்டபோது
அந்தச் சமுதாயவேகத்தில் கிழ
வரின் சத்தியசோதனை எடுபட
வில்லை.

அவருள்ளத்தில் பேரன்மீது ஒரு
பாசக்கசிவு. ! அவரையிருக்காக-
அவர் அடிக்கடிபிரார்த்தனை
படுவார்.

இந்நினைப்படை அமைதிப்படை
பென்றபெயரில் ஈழத்தில் அடியெ
டுத்தவைத்தபோது கிழவர் ஆன
ந்தக்கத்தாடினர். காந்தியேவந்
திறங்கிவிட்டதாக ஒரு பிரமை!

சிபர் தீநுப்பம்-



புலிகளுக்கும், பாரதத்திற்கும் ஒரு யுத்தமா? சிழுவரின் உணர்வுகள் மஹாபடியும் உருத்திரதாண்டவத்திற்குள் பிரவேசித்தது.

ஐயல் நாட்செவ்வச்செல்ல, அவர் உணர்வில் சில கேள்விகள்.

"அமைதிப்பகையாக இருந்தால் ஏன் கற்பழிக்கிறார்கள்? இது காந்தீயத்திற்குப் பொருந்தமா?"

"நல்லார்கந்தசாமி கோவிலில் மலசலம் கழிக்கக்கூட அடிமதி மடிக்கப்பட்ட நிலையில் பட்டினப்பாக்கம்... வான்திபேதி அழிவுகள்... இவ்வாறாகாந்தீயம்.?"

தீவிரவின் மரணம் சிழுவரின் மனதில் ஏற்பட்ட முதல் உடைவு.

பெண்பத்திரை பனிமலைகள் - ஓட்டுக்களையே உடைந்தவிழுவதைப்போல இந்திய மாயைகள் சிழுவரின் மனதில் நாளொருமேலியும் பொழுதொரு வண்ணமாய் தங்குகளாக... தங்குகளாக, உடைந்த... உடைந்த... கரைந்தகொண்டிருந்தது.

இப்பொழுதெல்லாம் அவர் மனதில் ஒருவித வன்மம் இந்தியாவிற்கு வக்காலத்தவாங்கும் உணர்வுகள் வங்குரோத்தரி லேய அடைந்தவிட்டன.

தமிழீழ விடுதலைப்புலிகளைக் கண்டால் அவர்களுடன் தாலும் - இயைவேண்டுமென்றடிப்பு அதற்காகத்தான் பேரன் சாந்தனை கப்பிட்டிருந்தார்.

வண்ணப்பகுதியிலிருந்ததால் ஒரு மாதத்திற்குப்பிறகு அவ்வளவந்திருந்தான் அதைக்கூட யாரோ ஒரு தங்கத்தமிழன் இந்தியவின் - காதுகளில் போட்டுவிட்டான்.



நல்லவேளையாக சாந்தன் தப்பிவிட்டான்.

"பிள்ளை பசியாக்கிடக்குதுணை...!"

அன்றைய அமார்க்களத்தில் செங்கமலம் அடுப்பே லுட்டவில்லை அதற்குப்பிறகுதான் சிழுவருக்குப் பிடித்த தட்டுசெட்டியும் இடிசும்பலும் வேகமாகத் தயார்செய்து முடித்தான்.

ஐட்டியைச் சாப்பிட்டகையோடு செங்கமலம் கொடுத்த சூதாட்டிர் ஒத்தடத்தடக் சிழுவர் ஐழமாக உறங்கிவிட்டார்.

செங்கமலத்திற்கு மகிழ்ந்துள்ள இடைக்கிடை பல்லிகொட்டத் - தொடங்கியது. அப்புலுக்கு ஏழம் வந்தவிட்டால்... பிறகு...?

அவள் தாங்காமலே அவருக்கு அருகில் சரிந்திருந்தாள். கிறுவர் அடிக்கடி ஏதோ புசுத்தியவண்டியிருந்தார். ஆனால் வசனங்களில் தொடர்பிருக்கவில்லை.

சீனுவெடி வெடித்ததைப்போல உப்பாக்கி வேட்டுக்களின் சத்தத்தில் கண் விழித்தபோது, தான் கடைசியில் தானும் உறங்கிப்போய்விட்டதை செங்கமலம் உணர்ந்த கொண்டாள்.

பொழுது பொல பொலவென விடிந்திருந்தது.

அவர்களுடைய வீட்டுக்குச் சும்மா இருந்த மீட்டர் தொலைவில் ஒரு இந்தியப்படைமுகாயிருக்கிறது. இது ஒருவேளை விருது லைப்புகளின் காலநேரப்பயாசமாக இருக்கலாமோவென்ற நினைவுக்கொண்டு ஓட்டுப்பக்கமாக்கப்பார்த்தாள்.

காயப்பட்டவர்களைத் தாக்கிக்கொண்டு சண்டைகள் வீதிவழியாக ஒருவன் தெரிந்தது. சந்தேகமில்லை இது இந்திய ஆக்கிரமிப்புத்தாண்டி.

"அப்பு எழும்பு ஊ...!"

செங்கமலம் திடுக்கிட்டாள்.

"அப்பு...! அப்பு...!!"

கிறுவரைப் படுக்கையில் காணவில்லை...!

அவள் வேகமாக கொல்லைப்புறமாக ஓடினாள், அங்கே கிறுவர் கோவணத்தை இழுத்தக்கட்டியபடியே வந்தகொண்டிருந்தார்.

"அப்பு வாளுங்களணை நான்கள் உந்தப்பக்கமாக ஒருவம்மா ஊ...!" செங்கமலம் பரபரத்தாள்.

"நீ உந்தப்பக்கமாக்கப்போயின்னை நான் பிறகாலைவாறன்!"

அவள் காவோலை வேலியைத் தாண்டி அடுத்தகாணிக் குள்வேகமெடுத்தப்பாய்கினாள்.

கிறுவர் வாசற்பக்கமாக ஒரு நோட்டம்விட்டார், சொல்லிலைத்தாற்போல வேலிக்குமேலால் ஆஜாஜபாகுவாக நான்கு சீக்கியத்தலைகள் நீண்டிருந்தன...

ஒருவன் செங்கமலத்தைக்காட்டி ஏதோ உறிந்தியில் கத்தினான்.

இளநெருவனின் நாக்கு ஓநாய்ப்போல நீண்டிருந்தது. அந்தநாய்வருக்கும் கிறுவருடன் மீனைக்கெட நேரமிருக்கவில்லை.

-கண் இமைக்கும் நேரம்.-

கிறுவர் கையிலிருந்த கிரனைட்டை கடித்த வேலிப்பக்கமாக எறிகிறார். பலத்தசத்தம் நான்கு கைகளும் தட்டுகளைக்... உசுசுசுசு... வெளிசரிந்திருந்தது. சுற்றிவர ஒரே இரத்தக்காடு.

ஒடிய செங்கமலம் திகைத்தப்போய் நின்றாள்.

அப்புவுக்கு கைக்குண்டு களைக்கொடுத்த சுவியது யார்? சாந்தது? அவருக்கு விபரம் தெரியவில்லை. கிறுவர் வீட்டிற்குள் ஓடிப்போய் இத்தனைநாளும் மதிப்பும, மரியாதையும், கொடுத்தவை தீருந்த இந்தியக்கொடியைக் கழற்றித் தெருவில் வீசுகிறார்.

பக்குவமாக மற்றக்குண்டுகளையும் கையிலெடுத்தபடி உப்பாக்கிவேட்டுக்கள் வரும் திக்கைநோக்கி பலத்த சிரிப்பொலியுடன் வேகமாக ஓடித்தொடங்குகிறார்.

செங்கமலம் இப்பொழுதுபின்
வாங்கி ஓடவில்லை...!

அவரும் நிதானமாக தாத்-
தாவின் திக்கைநோக்கி உறுதி-
யாக நடக்கத்தொடங்குகிறார்.



பெருக்கட்சு முகநூறு.



மூன்று உண்மைகள்!

இலங்கை அரசுக்கும் எல்.டி.டி.எ. இயக்கத்துக்கும் இடையே நேரடியான பேச்சுவார்த்தை தொடங்கியிருக்கிறது. இது வேறே பெறுமா என்பது கேள்விக்குறியாக இருக்கலாம். ஆனால், மூன்று உண்மைகள் தெளிவாகின்றன.

முழுப் பிரச்சனையில் 'மத்தியஸ்தம்' செய்யும் பங்கை வகிக்கச் சேன்றது இந்தியா. ஆனால், இப்போது 'இந்த மத்தியஸ்தரே வேண்டாம்' என்று தள்ளிவிட்டு, சண்டை போட்டவர்களே நேரடியாகப் பேசிக் கொள்ள ஆரம்பித்துவிட்டார்கள்! தமது 'மத்தியஸ்த ராஜதந்திரம்' படுதோல்வி அடைந்ததைத்தான் இந்த நிலைமை நிரூபித்திருக்கிறது.

அடுத்து, எல்.டி.டி.எ. மக்கள் ஆதரவை இழந்து பலவீனமான இயக்கமாகிவிட்டது என்று இந்திய அரசு செய்த பிரசாரம் போய் என்றும் ஆகிவிட்டது! பலவீனமாயிருந்தால், சிங்கள ஆதரவாளர் என்று வர்ணிக்கப்பட்ட ஜனாதிபதி பிரேமதாசா தலைமையில் இயங்கும் இலங்கை அரசு, விடுதலைப்புலிகளை தோக்கிச் சமாதானத்துக்குக் கை தீட்டுமா?

மூன்றாவதாக, 'மக்கள் ஆதரவோடு தேர்தலில் ஜெயித்து ஆட்சி அமைத்ததாக' இந்திய அரசு செய்தி ஸ்தாபனங்களால் துதிசெய்யப்பட்ட வாதாஜப்பெருமானின் தமிழ் மாகாண அரசு பேச்சுவார்த்தையில் காலாமல் போய்விட்டது! ஏனென்றால், மக்கள் ஆதரவு இல்லாமல் இந்திய சமாதானப் பதாலியன் தயவால் கால் ஊன்றிய ஆட்சி அது! அதனாலேயே இப்போது அதன் சாயம் வெளுத்துவிட்டது!

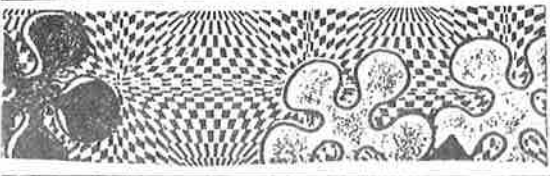

கிணறு

— கிணறு —

ராகாணசபையே...!
சுதந்திரமெனும்
கற்பூரவாசனை
தெரியா உனக்கு,
ஒரு உருவம் தேடினேன்
இந்நீய்ப்படையை
ஈழத்தில்
இருக்கவேண்டும்.
உனது
காம்போதியையுட
அவ்வுருவில் இணைத்தேன்
கிடைத்தது
உனது நீலஉரு...!



கடமுறை

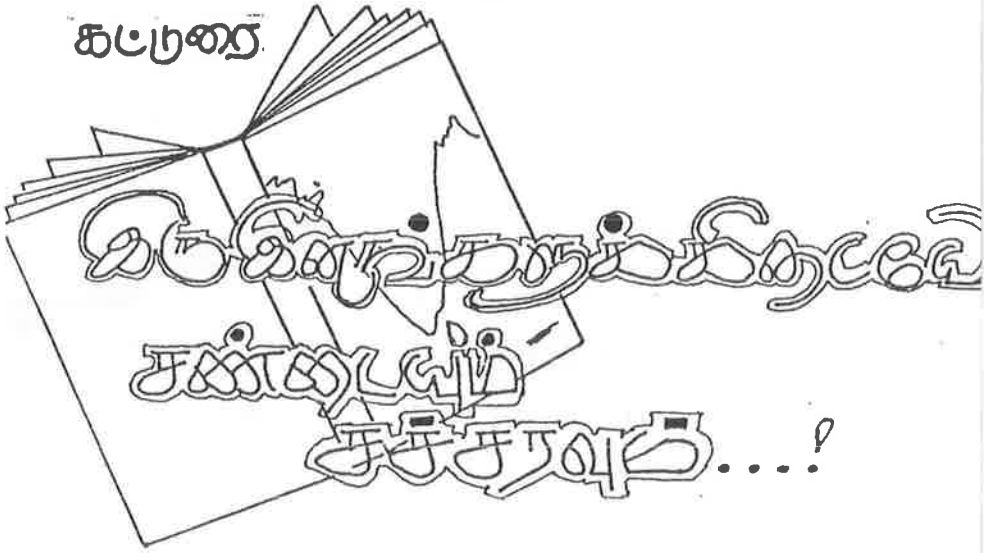

(2)

சென்ற இதழ் தொடர்ச்சி

16 ம் நாற்றாண்டு போத்தலக்கீசர் இங்கே வரும்வரை சிங்கள வரும், தமிழரும் தங்களுக்குள் அடிக்கடி சண்டை போட்டுக்கொண்டிருந்தனர். போத்தலக்கீசர் கத்தோலிக்கமதத்தையும், அதன்பின்பு வந்த டச்சுக்காரர் (ஒல்லாந்தர்) வர்த்தகத்தையும் தமது காலத்தில் இங்குகொண்டுவந்தனர். ஆங்கிலேயர் 1795ல் இலங்கைவகடு வந்தனர். இவர்களே இந்தநாட்டை ஒன்றுபடுத்தி நல்ல கல்விமுறையையும் கொண்டுவந்தனர். இந்த நாட்டின் தேயிலை, இறப்புர், தென்னைத் தோட்டங்களால் நாடு செழுமையாக மாறியது.

ஆங்கிலேயர் தமிழருக்கு ஆதரவும், சலுகையும் காட்டுகிறார்களென்றும், பிரித்தாழுகின்றோர்களென்றும் சிங்களவர்கள் குற்றம்-சாட்டினார்கள். எப்படியிருந்தாலும், உண்மையாக தமிழர்கள் தங்களுக்குத் தரப்பட்ட கல்வியிலும் சந்தர்ப்பத்தை நன்கு பயன்படுத்திக்கொண்டனர். ஆங்கிலத்தை தமது மொழிபோலப்பாவித்து, நல்லநிலையடைந்தனர். ஜனத்தொகையில் 18 வீதமாக இருந்தபோலும், நிருவாக சேவையில் நன்கு பயிலப்பெற்று சிங்களவரைவிட உத்தியோக ரீதியாகவும், பொருளாதார ரீதியாகவும்



அங்கிலேயம் நியூ ஜாக்கர்
சுதந்திரம் எஸ். ஏ. ராஜாவு

ம் உயர்நிலையில் வாழ்ந்தனர். இலங்கையில் சுதந்திரஇயக்கம்-இல்லாதபோதும், இந்தியாவிற்கு சுதந்தரம்போராட்டமிருந்தமையால் அதன் பின்னணியில் இந்த நாட்டிற்கும் சுதந்திரம்கிடைத்தது. 1948 மார்ச் 04 இலங்கையின் சுதந்திர தினமாகும்.

அந்த நேரத்தில் இலங்கையிலிருந்த சிங்களவரும் தமிழரும் தாம் இரு இனமெனக் கருதவில்லை, இலங்கையரென்றேகருதினார்கள். ஒன்றாகவே நாட்டையாண்டார்கள். ஒன்றாகவே கல்வா ரிகளில் படித்து, விளையாட்டுத்தறைகளிலிருப்பட்டு, பின் சர்வகலாசாலைகளிலும் ஒன்றாகவே படித்து, அதன்பின்பு நகரிலுள்ள ஆடம்பரமான கழகங்களில் அங்கத்தவராக இருந்து தங்களை முற்றிலும் இலங்கையராகவே கருதியும்வந்தனர்.

1956ல் ஒரு சிங்களப் பிரபு எஸ். டபிள்யூ. ஆர். டி. பண்டாரநாயக்கா தலைமையில் ஆட்சிமாறியது. இவரது கட்சிக்கு புத்தபிக்குகளும், அறிவுபெற்றவர்களும், குடியானவர்களும், கிராமத்தவரும், வேலையில்லாத இளைஞர்களும் ஆதரவு கொடுத்தனர். இந்த நாட்டிலே தமிழர்கள் சிட்டத்தட்ட 30 இலட்சம்தானிருந்தபோதும், அங்கிருந்து சமார் 30மில்லா ரத்திலே, தமிழ்நாட்டில் ஐந்தரைக்கோடி தமிழர்கள்ருந்தனர். ஆட்சிக்கு வந்து முதல்காரியமாக சிங்களமொழியை ஆங்கிலத்திற்குப் பதிலாக அரசுகளும் மொழியாக ஆக்கினார். இதன்பிரகாரம் அரசாங்கம் தனது மொழித் தேசியத்தை வெற்றிகரமாக மூடித்தது. இந்தியாவின் தென்பகுதி, தமிழ் நாட்டில் பேசப்படும் திராவிடமொழியான தமிழைப் பேசும் இலங்கைத் தமிழர்கள் ஐயமும், அச்சமும்கொண்டனர். அந்த நாட்டின் பாராளுமன்றத்தில் ஒரு சமயத்தில் அங்கம் வகித்த "உறார்வார்டில்" படித்த தமிழர் - அச்சமயம் தீர்விலிருந்து பிரச்சனைக்குச் சென்றோம்" என்று சொன்னார்.

இதன்பின்பு, படிப்படியாக பல பிரச்சனைகள் உருவாகி பயங்கரமடைந்தது. 1971 ல் சர்வகலாசாலைகில் முழைமுடிப்பட்டு-சையில், தமிழர்கள் சிங்களமாணவர்களேவிட அதிகமான புள்ளிகளைப் பெறவேண்டுமென்ற சட்டத்தை அரசாங்கம் கொண்டு வந்தது. அரசாங்கமும் பல பெரிய வியாபார ஸ்தாபனங்களும் சிங்களத்தையே கரும மொழியாக வைத்திருந்ததாலும், அரசு உத்தியோகங்களுக்கு சிங்களவருடன்-



போட்டிபோட வேண்டியிருந்ததாலும், ஏற்கெனவே அங்கமிழந்த-வர்கள் போலிருந்த தமிழர்களை சிங்கள அரசியல் வாதிகளாகவும் பாதிப்பதையச் செய்தார்கள். 1956 இலிருந்து 1980 வரை, அரசாங்க உத்தியோகத்தில் 50 சத வீதத்திலிருந்து 11 வீதமாக தமிழர்களுடைய தொகை வீழ்ச்சியடைந்தது. 1956ல் இருந்து மொழிக் கலவரம் கொழும்பிலும் நாட்டின் பல்வேறு-பகுதிகளிலும் இடைவிட்டு நடந்துகொண்டிருந்தது. தமிழர்கள் வாழும் பகுதிகளிலிருந்து, காலம் செல்லச் செல்ல "சுயமானஜட்சி உரிமை", "தன்னாட்சி" என்னும் குரல் நாளடைவில் கேட்கக்கூடியதாக இருந்தது.

1972 ல் 17 வயது நிரம்பிய வேலப்பிள்ளை பிரபாகரன் என்பவரின் தலைமையில் 30 இளம்வாலிபர்கள் "தமிழீழ விடுதலைப் புலிகள்" என்னும் கெரில்லா இயக்கத்தைத் தாபித்தார்கள். அவர்கள், "இனிமேலும் எமது அரசியல்-வாதிகள் எங்களுடைய (தமிழர்கள்) உரிமைகளைப் பாதுகாப்பவர்களல்ல!" என்று அறிக்கைமூலம் பிரகடனப்படுத்தினர். 1977ல் அமெரிக்க - கொங்கை சார்ந்த ஜூனியல், ரிச்சட் ஜெயவர்தன என்பவர் அரசாங்கம் அமைத்தபோது, தனியாட்சி என்ற குரல் மேலும் வலுவடைந்தது. மேலும் ஐயவர்தனவின் அமோக வெற்றி, தமிழர்களுக்கு ஒரு நம்பிக்கையைத் தந்தது. ஏனென்றால், இவர் முந்திய சிங்கள அரசியல் தலைவர்களைவிட - குறிப்பாக பண்டாரநாயக்கா (இவர் - 1959ல் படுகொலை செய்யப்பட்டு, அதன்பின் இவரின் விதவை மனைவி அடுத்த ஆண்டில் ஆட்சிக்குவந்தார்.) போன்றவர்களைவிட மிதவாதியாகவும், நிதானமுடையவராகவும் கணிக்கப்பட்டார். மேலும், முதன்முறையாக ஒரு தமிழர் அப்பாபிள்ளை அமிர்தலிங்கம் எதிர்க்கட்சித் தலைவராக வந்தார். ஆகையால், இனங்களுக்கிடையிலான குறைபாடுகள் கவனிக்கப்படுமெனக் கருதப்பட்டது ஆனால்.....



(தொடரும்)

தன் உங்குகள் துங்குகள் வரணவண்டிய சூதுவந்து;



THAYAKAM,
P. O. BOX: 133,
7400 HERNING.

கிலக்கியம்:



வீரமகன்

எஸ்.நீ. அருள்.

மீன்உண் கொக்கின் ஓ வி அன்ன
வால்நரைக் கூந்தல் முதியோள் சிலுவன்
கனிவு எறிந்து பட்டனன் என்றும் உவகை
ஈன்ற குன்றினும் பெரிதே, கண்ணீர்
நோங்கழை துயல்வரும் வெதிரத்த
வான்பெயத் தாங்கிய சிதிரும் பலவே. "

(புறநானூறு, பாடல், 277)
புங்கன் உத்திரையார்.

வால்நரை; வெண்மையாக நரைத்த. நோங்கழை; வலியமுங்கில்
துயல்; அசையும். வெதிரம், மங்கில்மலை. தாங்கிய சிதர்; தேங்கிய
மழைத்துளி.

பொருள், மாப்பிலே வேலேந்தி போர்க்களத்திலே என்மகன்-
மாண்டான் என்ற செய்திகேட்டு, மனம்வருந்துகிறேன். ஆயினும் அவ
ன்டுந்த மண்ணை மீட்கச்சென்று போராடி ஓறந்ததால் மகிழ்கி
றேன். ! என்று ஒரு வயோதிரத்தாய் பாடுவதாக இப்பாடல்-
உள்ளது. கொக்கினது சிறகுபோல நரைவிழுந்துவிட்ட என் கூந்த
ல் தடவி உனது பொக்கைவானயத்திறந்து வாழ்த்தம்மா எனக்
கேட்ட அந்த வடிவழகன் பொங்கும் கடல்போல ஆர்ப்பரிந்து
போர்க்களம் போய்ச்சேர்ந்தான். அவன் வீரமரணமடைந்தா-
னென்ற செய்திகேட்டு, முங்கிலில் தேங்கிநிற்கும் மழைநீர்போல
நிற்கும் இக் கண்ணீரானது எனது சோகக் கண்ணீரல்ல ஆனந்தக்
கண்ணீரே. ! என்று அறிந்துகொள்ளுங்கள் என்று அந்தப்பாடல்வரு
கிறது.

இன்று களத்தில் போராடி வீரமரணமடையும் தமிழ்மலி
தலைப்புகளின்வீரமும் மேற்கண்ட உயர்நிலைப் புறநானூற்றுப்
பாடல்களுக்கு எந்தவகையிலும் குறைந்ததல்ல. புலிகள் எழுதும்-
புதிய புறநானூற்றுக்காலத்தில் நாமும் வாழ்கிறோமென்று-
ஒவ்வொரு தமிழனும் பெருமைப்படவேண்டும்.

ரூபா 750 / ஜூன் டாட்
பாசிக்கரை



உத்தரத்தில் சன் விசுவநாதம்

சோளக்காற்று செம்பாட்டு மண் ணை அள்ள எறிவது கண்
அடியிலா டே தெளிவாகவே தெரிந்தது.

இவ்வரை தென்மேல்பருவப் பெயர்ச்சிக்காற்றும் உடைப்-
பெருத்திருக்கவேண்டுமென அவன் அஜமாணிதலுக்கொள்கிறான்.

கடலை, கச்சான் கோபுரங்களும் பால்ரின் வெற்றுப்பேனி
களும் முருகண்டி வந்தவிட்டதற்கு முத்தாரம் வைத்தன.

நினைவுக்கதிர்கள் எட்டாண்டுகளுக்கு முந்திய ஒரு ஒளிப்பட
த்தை "களுக்" கென்று கொம்பியூற்றரைப்போல விரைவாகக்-
கொண்டுவந்து கண்முன் போட்டது.

அதிலும் கடலை, கச்சான், தேங்காய்த்துண்டுகள்... பால்ரின்
பேனிகள்... சந்தேகமேயில்லை முருகண்டியேதான்...! அவனும்மற்ற
றவர்களுடன் பல்சிலிருந்து கீழே இறங்குகிறான்.

பரிசையும், முருகண்டியையும் ஒப்பிடுவதென்னவோ மொட்ட
ந்தலைக்கும் முழங்காலுக்கும் முடிச்சப்போடுவதைப் போலிருந்
தாலும் அவனுக்கென்னவோ முருகண்டியில் ஒரு விட்டாத்தியிருப்ப
பதைப்போலிருந்தது.

தேகத்திலும் ஒரு சுவான சுவாசம்..!

எட்டாண்டுகளுக்குப் பிறகு அவ்வது அருமையான தங்கை -
சுமதியையும், தாய்தந்தையை இழந்தபிறகு ஆலமரமாய் நிழல்த
ந்த பாலா அங்கிளையும் குடும்பத்தினரையும் ஒன்றாகப்பார்க்க
ப்போகிறோமே என்ற ஆவல் மனதில் கடுகதியாயிருந்தது.

சி. மதுசூதன்

சுரானிஸ்



தீயாக வேங்கை

தீலுபன் நினைவுச்
சீடிகதைப்போட்டி

மதன் பரீசிற்குப் புறப்பட்டபோது இரட்டைப் பின்னல், பள்ளப்பள்ளயாக பூப்போட்ட சீததைத்தணிப் பாவாடைசட்டையுடன் கைகளை அசைத்து வழியனுப்பிய அந்தக் கடைசிக்காட்சி-இப்பொழுதும் பசுமையாக அப்படியேயிருந்தது.

அன்று அவளும் வழியனுப்பு வதற்காக முருகண்டிவரை வந்திருந்தாள்.

கடைசியாக இரண்டாண்டுகளுக்கு முன் அவள் க.பொ.த-சாதாரணம் சித்தியடைந்தபோது அனுப்பிய ஒருபடம் கடிதத்தின் பரீசிற்கு வந்திருந்தது. அதுதான் அவளுக்குத்தெரிந்த அவளுடைய கடைசி உருவம். அவளுக்குப் பக்கத்தில் நின்று பாலா அங்கிளின் தலையிலும் காலம் வெள்ளையடித்திருந்தது.

தாயக மண்ணப்பார்க்கவேண்டுமே என்ற ஆவலும், தமிழீழத்தில் முறக்கேறிய ஈழவிடுதலைப்போராட்டமும் பரீசைவிட்டுப்புறப்படு என்று அவளை அவ்வப்போது உந்தியதா அல்லது - உதைத்ததா? என்பது ஒரு கேள்வி? பதில் உதைத்ததென்றுதான் சொல்லவேண்டும்.

அதிகமாக படுக்கையில் புரளும்போது மனதில் ஒரு ஒப்பீட்டாராட்சி-

"வாழ்க்கை அது எத்தனை மகத்தானது. ! எத்தனை எதிர்பார்ப்புகள், எண்ணங்கள் அதற்கொரு எல்லேபோடமுடியுமா? மரியாதை அகழியைவிட அதன் ஆழம் பல ஆயிரம் மடங்கு. . ! " மதன் இப்படி வாழ்க்கையைப்பற்றி எண்ணுவதண்டு. அதேவேளை தப்பாக்கிக் குண்டுகளுக்கும், சைனைட் குப்பிகளுக்கும் அந்த உயர்ந்த

த வாழ்க்கையை தானமாகி சுதந்திரத்திற்காகப் பறக்கும் விடுதலைப்புலிகளின் தியாக மரணங்கடையும் அதனுடன் ஒப்பிடும் போது, அளவுகோல்கள் அடக்கமுடியாத அவர்களுடைய தியாகமரணங்கள் பரீசி கோபுரம்போல உயர்ந்து அவனை அந்த-நேரங்களிலெல்லாம் மிகச்சிறியவளுக்கிலும்.

அவன் உள்ளத்திலும் தமிழீழ விடுதலைப்புலிகளுக்காக மணிக் கூட்டின் பென்சுலம் போல மணிக் குமணி அதிர்வுகள் கேட்டவண்ணமேயிருந்தது.

அதல்தான் கடந்த மூன்றாண்டுகளாக பனி, மழையென்றுபாராது, விடுதலைப்புலிகளுக்காக நிதிசேர்க்கமுற்பட்டு பரீசில் -



அவன் பட்டபாடுகள் பழமைக்கவிதைகள் போல கடுமையான-
யாப்புக்களுடன் மனதில் இறுகியிருந்தது.

சிலர் பத்தப்பிராங்கிற்காக பலதடவைகள் அலைக்கழிப்-
பார்கள். . .

லிப்ட் வசதியில்லாத சில மாடிகளில் ஏறி. . ஏறி. . கா
வறுந்துவிடும், அதுவும் ஒருவிதப்போராட்டம்தான்.

பரீசில் தமிழக சினிமா நடிகர்கள் அல்லது பாடகர்கள்-
வந்துவிட்டால் அவர்களின் முகதரிசனத்திற்காக பனி, குளிரென்டு
எதையும்பாராது முன்னணியில் படையெடுக்கும் அதேபத்தப்பிரா
-ந் அலைக்கழிப்புக்களை பல்லிழித்தபடி பார்க்கும்போது; நம
து இனத்தின் ஈனத்தனம் அவனை சுருமணலில் புரட்டியெடுக்கும்.
அதிலும் கவர்ச்சி நடிக்கையளக்க கண்டுவிட்டால். சில பிரகல்பத்
கள் கடினாரங்க ளையும், மோதிரங்க ளையும் கழற்றிவிசுவது இடு
க்கிறதே அதைசொல்வதாலும். . . வேண்டாம் போங்கள். . !

நினைவுகளை முறித்து குறுக்காக பிள் ளையார் பல்பேரிரை
ச்சலெடுத்தது.

யாரோ ஒருவர் "சடாபிடுரன தேங்காயை ஏறிநதுடைத்த
விட்டு ஓட்டமாக வந்து பல்சில் குந்திக்கொண்டார். பல்புறப்ப
டமுன் மசலும் தனது இருக்கையை நிரப்பிக்கொள்கிறார்.

அவன்முதல் முதல் இந்தப்பூலோகத்தின் வெளிச்சத்தைப்பா
ர்த்தது கிளிநொச்சி ஆகிப்பத்திரியில்தான். அவனைக்காப்பாற்றிய
வைத்தியர்கள் பிரசவத்தின்போது அவனது தாயைக்காப்பாற்ற
ம்பொறுப்பை ஆண்டவனிடம்கொடுத்தவிட்டார்கள்.

ஆண்டவன் அப்போது கிளிநொச்சியிலில்லை- அவள்போய்விட்
டாள்.

இப்பொழுதுபல் கிளிநொச்சியை நெருங்கிக்கொண்டிருந்த-
தால் தான் பிறந்த மண்ணை நெருங்க, நெருங்க அவளுள் ஒரு
விரைவு. பல் விரைவாக ஒருகிறதா? அல்லது மனம் விரைவாக
ஒருகிறதா? புறியவில்லை.

பிரான்ஸ் ரீ. வீயில் அவன் அடிக்கடி உதைபந்தாட்டம் பா
ர்ப்பதுண்டு. அச்சந்தார்ப்பங்களில் பிரான்ஸ் கோல் போட்டால்
சலிப்பின்றி நி. பிளேயில் திரும்ப, திரும்ப சிலோமோஉக்னில்கா
ட்டுவார்கள்.

அதுபோல வவுனியா தாண்டியதும் முதல்வந்த செக்கிங்கில்
நடந்த ஒரு சம்பவம் அவன் நினைவில் மீண்டும் மீண்டும் சிலோ
மோஉக்னில் வந்துகொண்டிருந்தது.

அவன் சமதிக்காக ஆசையடன் வாங்கிவந்த கைக்கடிகார
த்தை ஒரு இந்தியக்கூலி "லபக்" கென்று எடுத்தது உலத்தொப்
பக்குள் வைத்து மூடிக்கொண்டான். அது மறுபடியும் ஒருமுறை
சிலோமோஉக்னில். . . . பிரான்ஸ் ரீ. வீதோற்றதுபோங்கள். !

இவர்களுக்கெல்லாம் ஒரு தொப்பி, மீசை காக்கிச்சட்டை லைசென்ஸ் தீருடர்கள். ! மனதில் கறுவிக் கொண்டான்.

சரிந்தது, விழுந்தது... விழுந்தது.. ஓடி பண் ஒருவாறு கிளிநொச்சியைப் பிடித்தலிட்டது.

எட்டாண்டுகளுக்குடல் கிளிநொச்சிநகர் துடைத்துவைத்தகுத்தவிளக்காட்டம் "பளிச்சு" சென்றிருந்தது.

அவளுள் பேராச்சர்யம்... ! "கிளிநொச்சியா இது?" பழையசந்தைக்கட்டிடம் இருந்தஇடத்தில் வெறும் குட்டிச்சுவர்களும் இடிபாடுகளும் தான்... ஏதோ புதைபொருள் ஆராட்சியில் அகழ்ந்தெடுத்த நகரம்போல சோபையிழந்திருந்தது.

தீயாகவேங்கை வெப்பினன்ட் கேர்னல் திலீபன் மைக்கைக்கையில் பிடித்தபடி பேசுவதுபோல ஒட்டப்பட்டிருந்த ஒரு சுவரொட்டிதான் அவன் கிளிநொச்சியில் பார்த்த முதல் காட்சி.

இரண்டாவது நாள் உண்ணவிரதத்தின்போது திலீபன் மக்களுக்காக ஆற்றிய உரையில்... "அன்பிற்கும், மதிப்பிற்குரிய தமிழ்முமக்களே. ! நான் நாளை சுயநினைவடன் இருப்பேனென்றி-

புதுமாத ஒசல்தீயனர் புலம்புகளுர்..?

சிங்கள அரசும் புலிகளும் இணைந்து எம்மைத்தாக்கிவிட்டார்கள் ஆயிரம்நமது சிங்கள தமிழ் முல்லீம் மக்களுக்கான முற்போக்கு போராட்டம் தொடரும்.

-புனொட்-



யாது. ! ஏற்கெனவே அறுநூற்றைம்பதுபேர் எமது இலட்சியத்திற்காக வீரமரணமடைந்தவிட்டனர் அவர்களோடு வானத்திலிருந்து எனது இனத்தின் விடுதலையைப்பாரிப்பேன். எனது மக்கள் நிச்சயமாக தமிழீழம் மீட்பார்கள். . ! " என்று கூறியிருந்தான் அதை ஒருதடவை நினைத்தப்பார்த்துக்கொண்டான்.

- அழகு. ! -

திலீபனின் உணர்வுவிரதம் ஒவ்வொரு நாள்ையும் தாண்டித்தாண்ட பிராணசில் மதன் குட்டிபோட்ட பூனைமாதிரி அங்குமிங்கும் ஓடிஓடி, பெரும் அந்தரப்பட்டுக்கொண்டிருந்தான்.

திலீபன் தப்பிவிடுவானா? அவன்தப்பவேவேண்டும். ! என்பதுதான் அந்தநாட்களில் அவனது ஒரேஒரு எதிர்பார்ப்பு.

இந்தியத் தூதராலயத்திற்கு தொடர்ச்சியாக பதினொருநாட்களும் தினசரி தந்திகளை அவக்காது அடித்தவண்ணமேயுந்தான்.

பன்னிரெண்டாம் நாள். . . .

அவன் தந்தியடிப்பதற்காக கந்தோர் போய்ருந்தபோது இலங்கைநேரம் பகல் 10.50க்கு திலீபன் அமரரசிவிட்டான்! என்ற செய்தி சிடைத்தது. அவன் அதன் பின் கொடிய இந்தியனுக்குத் தந்தியடிக்கவில்லை.

காந்திதேசம் தலைகுனிந்த அந்த நாளில்தான் எட்டாண்டுகள் பரீசில் தலைகுனிந்து வாழ்ந்த வாழ்வைத் தூக்கியெறிந்து விட்டு, தலைநிமிர்ந்தபடியே தமிழீழத்திற்கான தனது பயணத்தை தொடர முடிவுசெய்தான்.

பிரயாணம் நிக் கற்றென பலநாட்கள் இடித்துவிட்டது. ! அதற்குள்ள்தான் தமிழீழத்தில் எத்தனைமாற்றங்கள், கோரங்கள். !

கிளிநொச்சிக்கு கொழும்புபுல் சரியாக எத்னைமணிக்குவரும் என்பதற்கு அங்கு ஒரு நேரதூக்கிடையாது. அதனால்தான் பாலா அங்கிள் பஸ்டான்ட் வரவில்லை போலும். அவன் கால்நடையாகவே வீடு போய்ச்சேர்ந்தான்.

பாலா அங்கிளும் குடும்பத்தினரும் அவனை வரவேற்றது இனம்புரியாத இன்பமாக இருந்தது. ம. . ! எட்டாண்டுகள். . . !

நேரம்போனதே தெரியாது.

அழிவுகள் அவலங்களென அங்கு நிகழ்ந்துவிட்ட ஆக்கிரமிப்பு இரத்தக்கதைகளைக்கேட்கக் கேட்க; வர்ணிக்கமுடியாத உணர்வுகள் எழுந்த தலைவிரிகோலமாய் மயிர்க்கூச்சலிட்டன.

கதையிளாடே சுமதியைத்தேடி அவன் அடிக்கடி நோட்டம்விட்டுக்கொண்டிருந்தான்.

அவள் வரவில்லை மனதின் மூலையில் சிவமொற்றம். !

குளித்துச் சாப்பிடும்வரை பாலா அங்கிள் அவளுக்கு அவ-
னைப்பற்றி எதுவுமே சொல்லவில்லை. பிறகுதான் சுமதியின் கைந-
யைக் கூறினார்.

அவள் விருதலைப்புலிகளுடன் இணைந்த செய்தியை தனக்குக்
கவலை தருமென அவர்கள் இதுவரை தெரிவிக்காதுவிட்டது -
என்னவோ மதனில் ஏற்றுக்கொள்ளமுடியவில்லை.

"என் தங்கையும் தமிழனுக்கு தலைநிமிர்வு தந்த தமிழ்-
விருதலைப்புலியா?" - அவன் மார்பு சற்று நிமிர்ந்தது -

இந்தியக் கூலிகளை ஓடவைத்த அவள் வீரத்தைக் கேட்ட-
போது அவளைக்காணவேண்டுமென்ற ஆவலை அவனுள் மேலிட்டது.
நீண்ட நேரம் யாருமே எதுவும் பேசவில்லை. !

இனம்புரியாத மௌனம்.

சம்பவ ஓட்டங்களில் ஒரு துனியம். !

ஏதோ மௌன நாடகங்களில் வருவதைப்போல பாலா அங்கி-
ள் எழுந்தசென்று நிலத்தைத் தோண்டிக்கொண்டிருந்தார். சொற்-
பநேரத்தில் அதற்குள்விருந்து நீளமான ஒரு பொருளை எடுத்துக்
கொண்டு மறைபடியும் வந்துசேர்ந்தார்.

மதனுக்கு குழப்பம் தொடர்ச்சியானது -

அருகில்வந்த அவர் அவனது தோளைத்தடவியபடியே அறைக்கு
ள் அழைத்துச் சென்றார். அப்பொழுதும் எதுவும் பேசவில்லை.

அங்கே சுமதி படத்திலிருந்தபடியே அவனைப்பார்த்து பாசத்து
குடன் சிரித்துக்கொண்டிருந்தாள்.

மெல்லிய காற்றுக்கு படத்திலிருந்த பூமாலை ஆடியது. !

காலுக்குக் கீழ் கண்ணீர்வெடி வெடித்ததைப்போல மதன் ஆடிப்-
போய்விட்டான். பாலா அங்கிளின் கண்கள் பனித்திருந்தது.

அவன் மனதிற்குள் ஆயிரம் மத்தாப்புக்கள் வெடித்துச் சிதறின.

சென்றவாரம் நடைபெற்ற இந்தியப் படை முற்றுகையின்போது
து அவள் சைனைட் குப்பியைக்கடித்து வீரமரணத்தைத் தழுவிவிட்டா
ள். . . !

மதன் ஊர்வரும் செய்தியும் அவளுக்கு ஏற்கெனவே தெரியும். .
தளர்ந்த குரலில் பாலா அங்கிள் கடிக்கப்பட்டு இவைகளை அவ
னிடம் ஒப்புவித்தார்.

"ஒருமாதம். ! ஆ. . ! காலம் எவ்வளவு கொடியது. . ! !"



நிருபர், சுவாமி. ! மாகாணசபை தமிழ்மக்களின் ஏகோபித்த ஆதரவைப் பெற்றுள்ளதாக நமதுபத் திரிகைக்கு செய்தி எழுதிவட்டேன். இதையார்சொ சொன்னதாக போடுவதென்று தாங்களே திருவர - ய் மலர்ந்தருளவேண்டும். !

மாகாணமுதல்வர், ம்...யார் சொல்லியிருப்பா ர்கள். ? அ... திருவள்ளூர் கூறியிருக்கிறார் என்பு போட்டுவிடு .

"உங்களின் கண்களில் தெரியும் முதல் விடுதலைப்புலியிடம்இதை ஒப்படையுங்கள்...!!" என்று கூறி பாலா அங்கிளிடம் அவள் கொ டுத்துவைத்த அந்தத் தீயாய்வு அவர் மதண்டம் நடுங்கும் கைகளு டின் ஒப்படைத்தார்.

அவரிடம் ஒரு பெருமச்சு. !

மதன் பையைக் கழற்றிப்பார்த்தான் பளபளக்கும் ஏ.கே 47 ரக இயந்திரத் தூப்பாக்கி... .

"பாலா அங்கிள் என்னையும் ஒரு விடுதலைப்புலியாக நி - னைக்கிறாரா?" அவனல் புரிந்துகொள்ளமுடியவில்லை.

"ஏ.கே. 47 இயந்திரத்தூப்பாக்கி. ! இதை எப்படியைக் குவது?" பிரான்சில் அவனுக்கு இதற்கான பயிற்சி கிடையாது! இருப்பினும் சுமதியின் வழியில் தனது பணியைத்தொடர அவன்முடி வுசெய்கிறான்.

சுமதியின் படத்தின் முன்னால் அவனது எண்ணங்கள் ஊர்ஜிதமா யின.

மரணத்துக்கு மதிப்புக்கொடுக்காத விடுதலைப்புலிகளின் - ஆனந்த உலகத்தைத்தேடி பாலா அங்கிளையும் அழைத்தபடிகா டுகள் சூழ்ந்த ஏழாம் வாய்க்கால் பக்கமாக மதன் ஓடத்தொ தொடங்குகிறான்.

அந்த வழியிலும் ஒரு மூவண்ணச் சுவரொட்டி. ! அதிலும் அழ கான திலிபனை உருவம்.

ஒருகணம் அதைத் திரும்பிப் பார்க்கிறான்-

திலிபன் மதனுக்காக தனது கையை அசைக்கிறான்.

தாயகம் திரையுய்வரங்கு;

நிஜங்கள்

நாட்டுக்கத்த

சுந்தரமணவையர்

தற்பொழுது டென்மார்க்கின் பல பாகங்களிலும் மேடையேற்றப்பட்டவரும் ஈழத்தமிழர் கலையரங்கத்தின் "நிஜங்கள்" நாட்டுக்கத்த இன்றய தாயகம் திரையுய்வரங்கிற்கு எடுத்துக்கொள்ளப்படுகிறது. ஆறாவது தடவையாக ஒகல் நகருக்கருகாமையிலுள்ள - கல்சீரின் என்ற இடத்தில் மேடையேற்றப்பட்டது. ஆறுமேடைகளிலும் ரசிகர்களின் ஆலோசனைகளின்படி பல மாற்றங்கள் செய்யப்பட்டிருந்தது.

மூலக்கதைச்சுருக்கம்,

அன்னம்மா பொன்னர் என்ற ஒரு தமிழ்க்குடும்பம் இலங்கையில் பிரச்சனைகள் முடிவுற்று அமைதி நிலவுகிறதாக டென்மார்க் பிராந்திய ரேடியோ செய்தியொன்றைக் கேட்டு ஈழம் திரும்ப முற்படுகின்றனர். இவர்கள் கட்டுநாயக்கா விமான நிலையத்திலிருந்து சொந்த ஊரான யாழ்ப்பாணம் போய்ச் சேரும்வரை சிங்களப்படை, இந்தியக் கைக்கூலிக்குழுக்கள், கட்டாக்காலிமாடுகளாக காட்டுத்தர்பார் நடாத்தும் இந்தியப் படை போன்றவற்றால் பலவித ஓயரங்களை அடைந்து, கடைசியாக பொன்னரின் மரணம் வரை கதை வளர்கிறது. ஈழமண்ணில் நடைபெறும் அவலங்களை - டெனிஸ் மக்களுக்கு விபரிக்கும் நோக்குடன் தயாரிக்கப்பட்டதே இந்த நிஜங்கள் நாட்டுக்கத்தது.

சுத்தவடிவம்,

ஈழத்த நாட்டுக்கூத்து வழக்கில் வடமோடி தென்மோடி என இரண்டு பிரதான கூத்தாட்டமுறைகளே பண்டைக்காலத்தல் மிக-மேலோங்கினின்றது. காலம், இடம், சூழல் என்பவற்றிற்கேற்ப பல விதமான கூத்தாட்ட முறைகளையும் உள்ளீடு செய்து, இக்கூத்து தயாரிக்கப்பட்டிருந்தது. எனறிக்ளம்பரதேர், விஜயகேசரன் போன்ற ஈழத்தின் பிரபல பண்டய கூத்துக்களின் வடிவங்கள் சிலகையும் பாரம்பரியமான எமதுகலைகளைப் பேணும் நோக்குடன் சேர்த்திருந்தார்கள்.

விடயஒப்புவிப்பும் உரையாடலும்,

பேராசிரியர் சுந்தரம்பிள்ளையின் மனோமனியம் முதல் ஈழத்தில் பேராசிரியர் கணபதிப்பிள்ளையவர்களின் நாடகங்களவரைகதாபாத்திரங்களின் உரையாடல்களில் படிமுறையானவளர்ச்சிதலையை சந்தித்தது தமிழ்நாடக உலகம். நேரடித்தாக்குதல், மறைமுகமான நையாண்டி, நகைச்சுவை, பூகமாக விடயங்களைக் கூறிச்செல்லல் போன்றவற்றில் தமிழ்நாடகஉலகில் மாற்றங்களை ஏற்படுத்திய பல முண்பாககலைமுறைகளை தேடி இணைத்திருந்தார்கள். சிலஇடங்களில் வரும் நையாண்டித்தனங்கள் மனதின் ஆழத்தில உத்தரவில்லாமலே உள்ளமுறைந்துவிடுகின்றன. படைப்பாளிகளின்ற போர்வையல் மதில்மேற் பூனையாசிவிட்ட பல ஈழத்தப்படைப்பாளிகள் மத்தியில் இவர்களின் ஐனிச்சல் பாரதிகவிதைகளைப் - போல அசாதாரணமாகவே தென்பட்டது.

சுத்தில்புதுமை,

இற்றைக்குப்பல தூற்றுகளுக்கு முன்னரே மேலைத்தேயக்கலை வடிவங்கள் தமிழ் மொழியில் ஊருவல் செய்யத் தொடங்கிவிட்டன. மாறாக தமிழரின் கலைவடிவங்கள் மேலைத்தேயக்கலைலாச்சாரத்தில் எந்தளவு தூரம் ஊருவல் செய்தள்ளன என்பதை நோக்குவோமாலும் நமது கலைகளின் தாக்கம் குறைவான தென்றதான் சொல்லவேண்டும். மேலும் ரூப்போட்டசண்டைகளும், யதார்த்தத்திற்குமுறான காதல் காட்சிகளும் நிறைந்த தமிழ், இந்தி சினிமாக்களிலிருந்து பாதுகாக்கப்படவேண்டிய ஒரு இக்கட்டான நிலையிலேயே நமது கலைவடிவங்கள் போராடிக் கொண்டிருந்தன எனத்தான் கூறவேண்டும்.

நீஜங்கள் நாட்டுக்கூத்தில் தமிழ்ப்பாடல்களுடன் டெனிஸ்வசனங்களையும் கலந்து பாடுகிறார்கள். இம்முயற்சி புதிய பரிசோதனையாகும். டெனிஸ் நாடகக்குழுவினர் பலர் இதுபற்றி என்னுடன்கதைத்தபோது தமிழ்நாட்டுக்கூத்து வடிவம் டெனிஸ் நாடகத்திறையில் பிரவேசித்த முதல் அடியென இதைக் குறித்துக்கொள்ளவேண்டுமென என்னிடம் கூறியது இங்கு நோக்கற்பாலது.

சமூக சீர்திருத்தம்,

நீஜங்கள் என்ற தலைப்பிற்கேற்ப தனியே தமிழீழத்தின் இன்றைய நிலைபற்றி மட்டும் இங்கு இவர்கள் விபரிக்கவில்லை. வெளிநாடுகளில் வாழும் தமிழர்கள் குறிப்பாக டென்மார்க்கில் வாழும் தமிழரிடையே சிலர் தேசவிருதலையை மறந்து சீட்டும் சிங்கப்பூர் நகையும், பிறந்தநாளுமாக வாழும் கல்லுளிமங்கத்தனங்களை அவர்கள் வறிந்தகட்டிக்கொண்டு மேடைக்கேராத வண்ணம்நாடுக்காக தொட்டுச்செல்கிறார்கள். பல சந்தர்ப்பங்களில் ரசிகரிடையே மண்டபம் நிறைந்தசிரிப்பொலி எழுகிறது. ஆனால் அதேசிரிப்புகள் அவர்களுள் சிந்திக்கிறார்களென்பதையும் கோடிட்டுக்காட்டுகிறது. இதேவேளை அகதிகள் வருவதொடர்பாக டென்மார்க் அரசின் புதிய சட்டவிதிகளையும் அவர்கள் விட்டுவைக்கவில்லை.

ஆவிகள் நடனம்.

கூத்தில் இரண்டு ஆவிகள் நடனமாடுவதாக ஒரு காட்சிவருகிறது. இந்த ஆட்டமுறை சற்றே வித்தியாசமானது மலைநாட்டுப்பகுதியில் வருடாவருடம் ஆடப்பட்டிருக்கும் காமன்கூத்தில் வரும் நடனத்தன்மை அங்கு சுடர்விட்டது. கண்டர், சின்னத்தை என்ற இரண்டு ஆவிகள் பாடுவதாக காட்சி உள்ளது. இந்தியப்படை வந்தபின்புழத்தில் பேய்களே வாழமுடியாதளவிற்கு அவ்வநிலைதோன்றியுள்ளதாக இவைகூறுகின்றன. சின்னத்தை ஒடியல்மாலிலை புட்டவிச்சு குற்றத்திற்காகவும், கண்டர் கறிசமைக்கும்போது உப்பை அதிகமாகப் போட்ட குற்றத்திற்காகவும் இந்தியப்படையால் சுடப்பட்டு இறந்துள்ளனர். இதில் கேள்விபதிலாக ஒரு பாடல் வருகிறது, நமது நாட்டிலே இங்கை திரும்பினால்...?

- இந்தியப்படை.
- அங்கைதிரும்பினால்.....?
- ஐக்காயப்படை.
- நடந்துபோனால்.....?
- மட்டையடி.
- அரைறுத்தல் பாண்.....?
- அம்பது ரூபா.!
- அரைமணிக்கொடுக்கா.....?
- ஊரடங்குச் சட்டம்.!
- ஆயிரம் வேர்ட்டெடுத்தால்.....?
- எம்.பீ.பதவி.!

என்று இரண்டு ஆவிகளும் பாடுகின்றன. இப்படி பேய்களாகிய நாங்களே வாழமுடியாத நிலையிலிருக்கும்போது அன்னம்மா, பொன்னராகிய இருபாத்திரங்களும் இங்கு எதற்காக வருகிறார்களென ஒரு ஆவி வினவுகிறது அதற்குப்பதிலாக ஒடியல்மாலிலை புட்டவிக்கவென்றமறு ஆவி - கறிவட்டமாக வருகிறது இந்தவட்டமான ஆட்டமுறையில் காமன்கூத்தாட்டமுறை உச்சநிலையடைகிறது.

நோக்கம்:

கடந்த வருடம் தமிழீழ விடுதலைப்புலிகளின் தண்டுப்பிரகர மூலம் தமிழீழத் தேசாபிமானிகளனைவரும் மேலைநாட்டு மக்களுக்கு நமது நாட்டின் நிலையை எடுத்தக்காட்டி இந்திய ஆக்கிரமிப்புப் படைகளுக்கெதிராக ஒரு சர்வதேச அபிப்பிராயத்தை உருவாக்க ஒவ்வொரு தமிழனும் பாடுபட வேண்டுமெனக் கேட்டிருந்தார்கள். அதைமையமாகக் கொண்டே தாம் இந்த முயற்சியில் இறங்கியுள்ளதாகக் குறிப்பிட்டனர். ஐந்தாண்டுகள் கடையிருந்தாலும் அவ்விடத்திலும் தமிழீழ விடுதலைப்புலிகளின் - மகத்தான போராட்டத்தின் அவசியத்தை வலியுறுத்திப் பிரச்சாரம் பண்ணுவதற்கு தமது நாடகக்குழு தயாராகவே செயற்படுவதாக எம்மிடம் தெரிவித்தனர். அவர்களுடைய நோக்கத்தில்தமிழீழத் தேசாபிமானம் எழுச்சிபெற்றிருந்தது.

குறைபாடுகள்,

ஐரோப்பிய நாடொன்றில் இப்படியான பெருமுயற்சி குறைபாடுகளுக்கு அப்பாற்பட்டசெயலே. இருப்பினும் இசைக்கருவிகளை மேலும் சேர்ப்பது நன்று. ஆரம்ப மேடைகளில் நடித்த நடிகர்களில் சிலர் நடிப்புத்திறமைக்குப் புதியவர்களாக இருந்ததால் பல இடங்களில் குறைபாடுகள் ஆங்காங்கே தெரிந்தது ஆயினும் ஆரம்ப மேடையில் அனேகரின் வேண்டுகோளின்படி பல நடிகர்கள் முற்றாக மாற்றப்பட்டு, அவ்வளவுக்க, ஈழத்த மேடைகளில் பிரபலம் - பெற்ற பல நடிகர்களால் நடிக்கப்பட்டபோதே மேற்கண்ட குறைபாடும் முற்றாகக் களையப்பட்டிருந்தது. தமிழீழ விடுதலைப்புலிகளால் ஈழத்த மேடைகளில் நடித்தக்காட்டப்பட்ட பல சூத்தலடிவங்களின் தாக்கங்களும் இவர்களிடையே நிறையவே இருந்தது ★

சுமைசுப்
பண்டமும்,
சூட்சுக்
கூறலும்..!



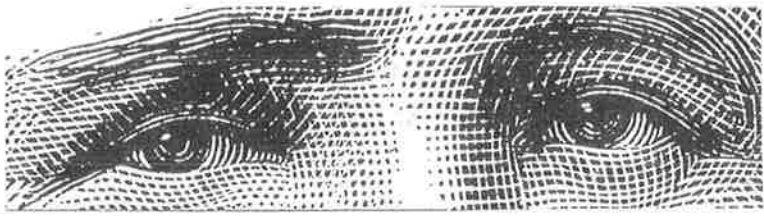

கேள்விக் கேள்விகள்

வைத்தி

1

ஒகூல்

கேள்வி; தமிழ் விருத லேப்புகள் இலங்கை அரசு பேச்சுவார்த்தைகளின் முதற்கட்டம் எந்தளவு தூரம் வெற்றிகரமானது? பதில், இலங்கை அரசு இந்தியாவை வெளியேறும்படி பகிரங்கமாகக் கேட்டுக்கொண்டது புலிகளின் முதற்கட்டப் பேச்சுக்களுக்குக் கிடைத்த வெற்றியாகும்.

சன்

2

மே. ஜேர்மனி

இந்திய இராணுவம் வெளியேற்றால் பின்னர் சிங்கள இராணுவத்திடமிருந்து தமிழ் மக்களைக் காப்பது யார்?

பதில், இந்திய இராணுவம் இல்லாதபோது சிங்கள இராணுவத்திடமிருந்து தமிழ் மக்களைப் பாதுகாத்தது யாழ்? தமிழ்-விருத லேப்புகள்தான் என்பதில் யாருக்கும் ஐயமில்லை. மேலும் தற்போதய சூழ்நிலையில் தமிழ் மக்கள் பாதுகாப்பாக வாழவேண்டுமானால் இந்திய இராணுவம் அப்புறப்படுத்தப்படவேண்டியதுதான் முதல் தேவையாகும். அவர்கள் அமைதிப்படையல்லவென்ற கிரயிப்புப் படைதான் என்பது எப்பொழுதோ ஊர்ஜிதமாகிவிட்டது. உங்கள் கேள்வி இந்திய இராணுவமும், ஈபீஆர் எஸ் எப்பும்-ஏதோ தமிழ் மக்களைப் பாதுகாக்கும் படையனரன்ற பிழையான இடத்திலிருந்து உருப்பெற்றிருக்கிறது.

மோகன்

3

நோர்வே.

கேள்வி; ஈரோல் இயக்கம் இந்தியாவை வெளியேறவேண்டாமென்கிறது, பின்னர் புலிகள் அரசு பேச்சுவார்த்தையை வரவேற்கிறது. பாராகூமன்றப் பதவிகளால் பிரச்சனைகள் தீராதென்கிறது, பின்னர் பாராகூமன்றத் தேர்தல்களில் போட்டியடுகிறது. இந்தியப்படை வெளியேற்றம் குறித்து இவர்கள் வெளியிட்டுள்ள அறிக்கையின் நோக்கம் யாது?

விடை; முன்னர் தமிழரசு, தமிழ்காங்கிரஸ் தேர்தல் காலங்களில் ஆக்கட்சுகளின் வேட்பாளர்கள் தேர்தல் துண்டுப்பிரசுரங்களில் - விவசாயிகளின் நண்பன், ழமீனவரின் தோழன், பாட்டாளியின் உட்பாளர் ஆகியவேரை ஆதரியுங்களென விளம்பரம்செய்வார்கள் இதன் நோக்கம் சகல சமூகங்களின் வாக்குக்களையும் - பெறுவதற்கான ஒரு உத்தியே. இதுபோலத்தான் ஈரோசம் - சகலபகுதிகளையும் சாந்தப்படுத்தவதற்காக ஒரு பொங்கு - அறிக்கையைத் தயாரித்துள்ளது. கொழும்புக்கு கோட்டும் தட்டும், யாழ்ப்பாணத்தாக்கு சந்தணப்பொட்டும் வேட்டிசாலிவையுமாகவரும் பழைய பொன்னம்பல காலத்தே அரசியல் உத்திகள் - நாயகாலத்தாக்கு பொருந்தாது. இந்திய இராஜதந்திரத்திற்கே - ஆப்புவைக்கும் ஆளுமைத்திறன் கொண்டது விடுதலைப்புலிகளின் - இராஜதந்திரம் ஆகவே நீர் இதுபற்றி குழம்பவேண்டியதில்லை.

4

மோகன் நோர்வே.

கேள்வி; எனது நண்பர் ஒருவர் தனது பகையாணியான பக்கத்திலுள்ள டீக்காரர் தமிழீழ விடுதலைப்புலிகளை ஆதரித்து வருவதால் தனது அயலவருக்கு எதிராக செயற்பட வேண்டுமென்றினைத்து விடுதலைப்புலிகளை எதிர்க்குழற்பட்டுள்ளார். அதற்காக விடுதலைப்புலிகள் மீது பழி சுமத்தக் காரணங்களைத் தேடி ஒரு கூறு இவரை எப்படித்திருத்தலாம்?

பதில்; கடந்தகாலங்களில் சிங்களவன் நமது எல்லைகளில் குடியேற்றற்களைச் செய்து கொண்டிருந்தபோது, நம்மவர்கள் வேலச்சண்டைகளிலிருப்பட்டு வெட்டிப் பொழுது போக்கியதால் நான் நம்மீனமே சீரழிந்தது. விடுதலைப்புலிகளின் போராட்டத்தால் - உலகத்தமிழினமே தலைநிமிர்ந்து நிற்கும்போது, நம்மில் சிலர் இப்படி நடப்பது வெட்கக்கேடான விடயமாகும். விடுதலைப்புலிகள் நமது இயக்கமென நாமெல்லாம் ஒன்றுபடுவதுதான் இனி எமது இனத்துக்கு எழுச்சிதரும் ஒரேசெயலாகும்.

5

சீலன் கேர்னல்

கேள்வி; நான் ஒரு புளொட் ஆதரவாளன் புளொட் தமிழீழம் அமைக்குமென நானும் எனது நண்பர்களும் திடமாக நம்புகிறோம் நீங்கள் இதையேன் மறுக்கிறீர்கள்?

விடை; புளொட் மாலைவில் தமிழீழத்தை அமைக்காற்பட்ட போதாவது தமிழீழம் பற்றிய புளொட்டின் புரிந்தணர்வை நீங்கள் விளக்கிக்கொண்டிருக்க வேண்டும். அதுவே உங்களுக்கான கடைசி சந்தர்ப்பம். கானல் நீரில் மீன்கிடைக்குமென நம்பும் உமதுசெயல் நம்மால் ஏற்றுக்கொள்ளமுடியவில்லை. அதேவேளை - உம்மைப்போல சிலர் இப்பொழுதும் புளொட்டை ஆதரிக்கிறார்களென்பதைக் கேள்விப்படும்போது சிரிப்பாகவுயிருக்கிறது.

கண்ணன்

6

கேர்ணம் .

கேள்வி, தாயகத்தை கையெழுத்துச் சஞ்சிகையாக மாற்றிவெகமமாக வெளியிடலாமே?

பதில்; தாயகம் வேகமாக வெளிவரவேண்டுமென்ற தங்கள்-நோக்கத்தை நாமும் வரவேற்சிறோம், ஆனால் நூல் வெளியீட்டுத்திறை வரலாற்றில் வளர்ச்சிநிலையின்போது கையெழுத்து நிலையிலிருந்து அச்சுக்கலைக்குள் பிரவேசிப்பதே படிமுறைவளர்ச்சியாகும். தாயகத்தை நாம் கொம்பியூற்றர் மூலமான வெளியீட்டுநிலைக்கு மாற்றுவதற்கான வேலைத்திட்டங்களை நிறைவுசெய்துகொண்டிருக்கிறோம் ஆகவே கையெழுத்து நிலை நம்மைப்போர்த்தவஹர பின்நோக்கிய ஓட்டமாகவே தெரிகிறது.

7

கே.ஞானம்

கொல்மீரபோ

கேள்வி; தற்போது சிலர் தமழீழ விருதலைப்போராட்டத்திற்கு எந்தவித பங்களிப்பும் செய்வதில்லை. வேறுசிலர் ஊரில்பணம் வாங்கிவிட்டார்களென்று கூறுகிறார்கள். மேலும் சிலர் சீதனம்சேர்க்கவேண்டுமென்கிறார்கள் இவர்கள் பற்றி தங்கள் கருத்தியாது?

பதில்; தமிழீழம் போராட்டத்திற்கான உதவிகளை நாம் வன்முறைகளினால் பெறுவதில்லை. எமது தெளிவான அரசியல் கருத்துக்களை மக்கள்மத்தியில் வைத்து, அவர்களிடையே ஏற்படும் புரிந்துணர்வின் மூலமே எமது இயக்கத்திற்கான ஆதரவை வளர்த்துவருகிறோம். விருதலை உணர்வின்றி உண்மையாகவே ஊங்கியபலரை நாம் எமது பிரச்சாரங்களின் மூலம் விழிப்படையச்செய்திருக்கிறோம். நீங்கள் குறிப்பிடுவபர்கள் ஊங்குவதுபோல நடிப்பவர்கள் பொங்குவரும் தமிழீழ விருதலைப்பேரலையில் இவர்கள் விழித்தேயாகவேண்டிய சூழ்நிலை எதிர்காலத்தில் வரும். சோசலிச தமிழீழம் என்ற விருதலைப்புலிகளின் அரசியல் வேலைத்திட்டத்தைப் படித்த பல மாற்று இயக்கக்காரர் பெரும் மனமாற்றமடைந்திருப்பதாக அறிகிறோம்.



நாம் மோத்க்கொண்டிருப்பது
ஒரு அந்நிய ஆக்கிரமப்பு இந்நாட்டில்
தீவிரம் இந்நாட்டில் நம்நிலை
பெரிவு சுவதாந்தம் மொகவது
சுவஸுகளின் இமாலய மாகும்.

சூயகம் தொழில்
நட்பு 47 வி..!

டென்மார்க்கில்
கைத்தொழில் மயக்
கூட்டுதல்கள்....!

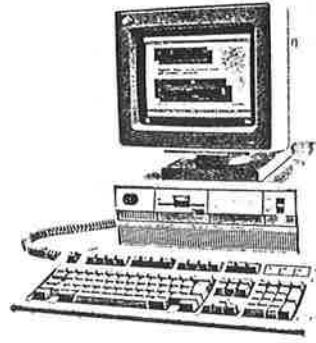

சு.எஸ்.சுரை

நமது தமிழ்மத் தாயகம் அந்நிய ஆக்கிரமிப்பாளர்களால் பல வழிகளில் பெரும் பாதிப்படைந்துள்ளது. நமது பொருளாதாரம், தொழில்நட்பும், கட்டுமானப்பணிகள், கைத்தொழில், விவசாயம் போன்ற பலதிறங்களிலும் எமது தாயகத்தின் வளர்ச்சி நிலைகள் யாவும் பெருவீழ்ச்சிகண்டுள்ளன. எதிர்காலத்தில் இவற்றைப்பூர் நிர்மாணம் செய்யவேண்டிய பாரிய பொறுப்பு எமக்காகக் காத்தாக்கிடக்கிறது. தமிழ்மத் தேசாபிமானிகள் இன்று வளர்ச்சியடைந்த மேலைத்தேயங்களிலெல்லாம் பல்லாயிரக்கணக்கில் பரந்த காணப்படுகிறார்கள். இவர்களில் பலர் மேலைத்தேயத்தொழில் நுட்பத்திறையில் நிறைந்த தேர்ச்சியும் பெற்ற உள்ளார்கள். விவசாயம், கைத்தொழில், வர்த்தகம் போன்றபல்வேறு துறைகளிலும் உள்ள தமிழர்களின் துறைசார்ந்த எண்ணிக்கையாத? இவர்களை எவ்வகையில் தமிழ்மத்தின் விருத்திக்குப்பயன்படுத்தவது? இங்கு காணப்படும் நவீன தொழில்நுட்பங்களைமேலு நாட்டுக்கேற்றவகையில் எவ்வாறு மாற்றியமைப்பது போன்ற திட்டங்களை துரிதமாகவகுக்கவேண்டிய தேவையுள்ளது. கடந்த இரண்டு ஆண்டுகளுக்கு முன்னரே தாயகத்தில் இதுபற்றி அமுத்தம் திருத்தமாக வலியுறுத்தியிருந்தோம். தற்பொழுது தாயகத்தில் தொழில்நுட்பப்பிரிவு என தனியான ஒருபகுதியை ஏற்படுத்தியுள்ளோம். தங்களிடமிருந்து தொழில் நுட்ப ஆலோசனைகளும் ஆக்கங்களும் வரவேற்கப்படுகின்றன.

டென்மார்க் பாற்பண்ணைத்திறையல் உலகில் பிரபலமான ஒரு நாடென்றுதான், இலங்கையில் எமது பாடப்புத்தகங்கள்தகவல் தருகின்றன. இக்கூற்று முற்றிலும் உண்மையானதல்ல சர்வதேசஅரங்கில் இன்று டென்மார்க்கும் ஒரு வளர்ச்சியடைந்த கைத்தொழில்மயநாடே. கடின உழைப்பும் தேசபக்தியுமே இவர்களின் வளர்ச்சிக்கு மூலகாரணமாகும்.

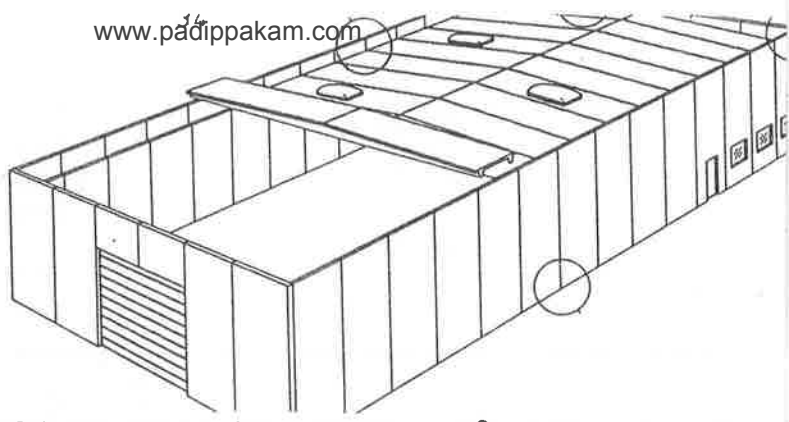

டென்மார்க்கின் கட்டிடத்திறைக்கும், தமிழீழத்தின் கட்டிடத் திறைக்கும், காலநிலை காரணமாக கட்டுமான உபகரணங்களில் பாறிய இடைவெளி உள்ளது. ஆனால் கட்டிட வரைபுகளும், அவற்றை உருவாக்குவதற்கும், பொருத்தவதற்கும் கையாளப்படும் - தொழில்நுட்பங்களும், ஆரம்ப மட்டத்திலிருந்து இன்றைய வளர்ச்சி நிலைவரை பல இடங்களில் எமது நாட்டிற்கு மாற்றியமைக்கக் கூடிய சாதகத் தன்மைகொண்டுள்ளன.

பாறிய கட்டிட நிர்மாணப்பணிகள் தவிர ஏனைய தனியார் வீடுகளை உருவாக்கும் சிறு அளவிலான கட்டிடங்களுக்கு நமது நாட்டில் விஞ்ஞான பூர்வமான அணுகுமுறைகளின் தாக்கம் மிகவும் குறைவாகவே உள்ளது. பரம்பரையான தொழிற்சீர்சிறுறைகளே பெருமளவில் முனைப்புப்பெற்ற உள்ளன. இவற்றில் சில சீர்திருத்தங்களைச் செய்து, திட்டமிட்ட அடிப்படையில் நவீன கட்டிடத்-தொழில்நுட்பத்தை நமது நாட்டிற்குள் உள்ளீடு செய்யவேண்டிய-தேவை தற்போது நமக்குள்ளது.

அடிப்படைச்சட்டங்கள்,

இங்கு "புய்க்கறலிமந்ற்" என்னும் கட்டிடம் சம்மந்தமான சட்டவியல் நூல் நான்கு வருடங்களுக்கொருமுறை டென்மார்க்கில் வெளியாகிறது. நிலத்தை வாங்கி அத்தீவாரத்திற்காக அகழ்வுதழுவதல், கட்டிடம் கட்டிமுடிப்பதுவரை சகல விடயங்களும் இந்த நூலில் குறிப்பிடப்படும் சட்டங்களைத்தழுவினே அமைக்கப்படவேண்டும். அல்லாதபட்சத்த அவற்றைப்பாவிக்கமுடியாது. சீமெந்தகலவை உட்பட கட்டிடத்தின் எல்லா உபகரணங்களும் எந்தளவில் இடம்பெறவேண்டுமென இந்த நூல் வலியுறுத்தும். இதன் தரக்கட்டுப்பாட்டுக்குட்பட்டே தொழிற்சாலைகளும் உபகரணங்களே உற்பத்திசெய்யும். ஆகவே கட்டிட மோசடி, சட்டமீறல்களுக்கு வாய்ப்புக்கள் குறைவு. இதேத்தவிர "நோம்" என்னுமற்றோர்பிரதான நூலும் வெளியாகிறது. இது டென்மார்க்கின்பாறியியலாளர் கூட்டமைப்பால் வெளியிடப்படுகிறது. கட்டிடத்தின் உட்பொருட்கள் பற்றி விஞ்ஞான பூர்வமாக வருடாவருடம் ஆய்வுகள் செய்து கட்டிடப்பணிக்காக புதிய புதிய ஆலோசனைகளை இது வழங்குகிறது.

திட்டப்படங்கள்,

கட்டிடத்தின் முழுப்பகுதியும் திட்டப்படமாக வரையப்படவேண்டியது இங்கு சட்டமாகும். மேலும் ஒவ்வொரு பொருத்தங்களும் எவ்விதம் அமையவேண்டுமென்பது பிரத்தியேக விபரப்படங்களாக இடம்பெறும். இந்தவகையில் அளவுக்கோடுகளென்பது மிகப்பிரதானம்பெறுகிறது. பூமியின் மேல்வரையப்பட்டதாகக்குறுதப்பரும் அகலக்கோடு, நெடுங்கோடுகளைப்போல கட்டிடத்தின் கிடைத்தள ரீதியாகவும் உயர ரீதியாகவும் இவை வரையப்படும். கட்டிடத்தை அமைப்பதற்குரிய செங்கற்களின் எண்ணிக்கைகளைக்கூட இதைமூலம் திருத்தமாகக்கணக்கிட்டுக்கொள்ளலாம். வீட்டின் நீளம் அகலம், உயரம், கதவு ஜன்னல் என்பன போன்ற அனைத்தும் திட்டப்படமே அமைவதற்கு இந்த மொடல் லைன் முறை மிக மிக அவசியமானதாகும். வீரயங்களைத்தவிர்க்கவும், திட்டப்படமே கட்டிடங்களை உருவாக்கவும், எமது சீமெந்தகற்களையும் இந்த மொடல் லைன் முறைக்குள் கொண்டுவருவது இன்று தவிர்க்கமுடியாத அடிப்படைத்தேவையாகும்.

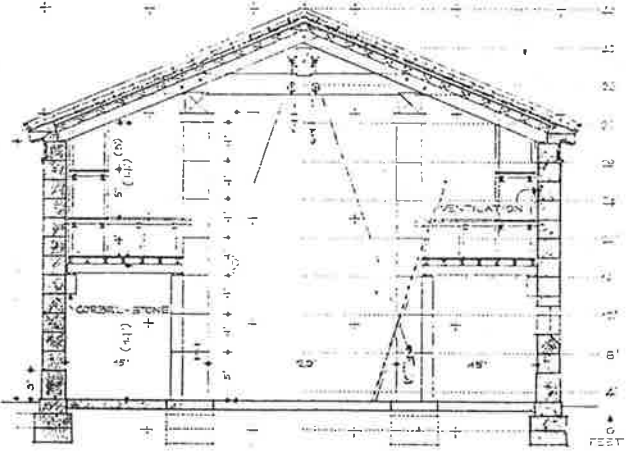

தொழிற்சாலைக் கட்டிட உருவாக்கம்.

வேகமாக கட்டிடங்களை உருவாக்குவதற்கு இயந்திரமயமாக்குதலென்பது இங்கு பிரதான இடத்தைப்பெறுகிறது. சுவர்கள், கூரைகள் போன்ற கட்டிடத்தின் பிரதான பகுதிகள் பாரிய அளவில் தொழிற்சாலைகளிலேயே உருவாக்குகிறார்கள். இந்தவகையில், தூண்கள், சாண்ட்விச் சுவர்கள், கூரைகள் என்பன தொழிற்சாலைகளிலேயே உருவாக்கப்படுகின்றன. மேலும் இவற்றைப்பொருத்தும் பணிமட்டும் கட்டிடப்பகுதியில் மேற்கொள்ளப்படும். இந்தத் தொழிற்சாலை முறையானது மேலும் விருத்தியடைந்து அறைகளை பெட்டிவடிவில் தொழிற்சாலைகளிலேயே உருவாக்கி பொருத்தும் முறைக்கும் விருத்திபெற்றுள்ளது.

தமிழ்நாட்டிற்கு ஏன் இத்தகைய கட்டிடங்கள் தேவை?

இன்று தமிழ்நாட்டில் மக்கள் அழிவுகளைப்போல கூடுதலான அழிவுகளைச்சந்தித்திருப்பது நமது கட்டிடங்களே. எனவேவிரை

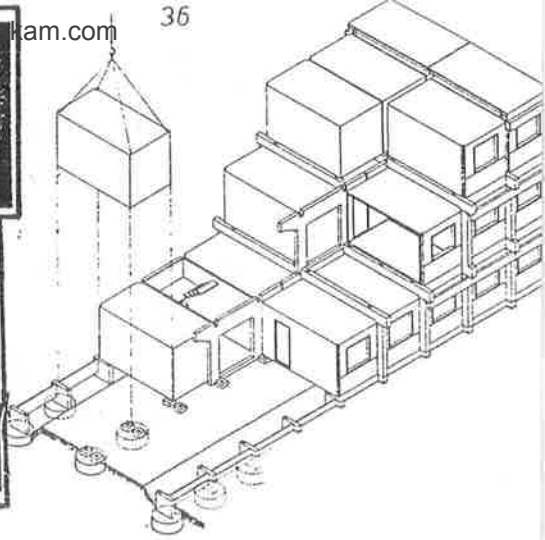
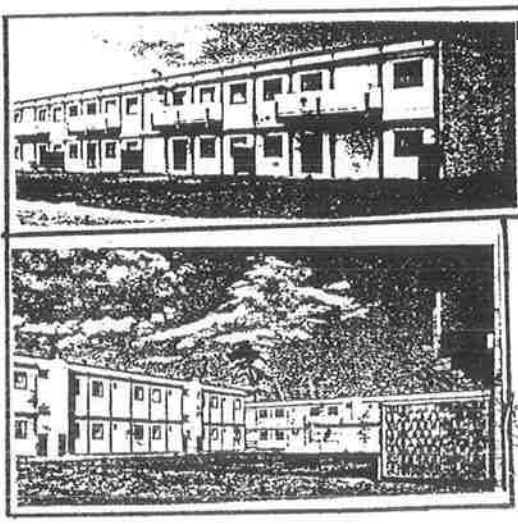

வான தொடர்மாடி வீடமைப்புக்கள் நமக்குள்ள அவசர தேவைகளில் ஒன்றாகும். பெரும்பாலும் நமது பழைய நகரமைப்புமுறைகள் நீண்டவீதிகளைக்கொண்ட நாடாக்குடியிருப்புநிலைசார்ந்தே அமைவுபெற்றுள்ளது. இதேமாற்றி வட்டவடிவில், மையப்பகுதிக்கு-ஆரையளவு அளவும் மட்டுமே தொடர்புகொண்ட மையக்குடியிருப்புக்களை ஏற்படுத்தவும் இது வாய்ப்பாகும்.

டென்மார்க்கிலுள்ள உயர்தொழில்நுட்பக் கல்வாரியொன்றில் கட்டிடநிர்மாணத்துறை விரிவுரையாளரான பிரேபன் கொலம் அவர்களுடன் ஈழத்தின் கட்டிட உருவாக்கம் குறித்து தாயகத்தின் சார்பில் தொடர்புகொண்டோம். டென்மார்க் கட்டிடத்தொழில்நுட்பத்துறையில் பல தமிழர்களுக்கு விரிவுரையாளராகவிருந்த-வழிநடத்தும் பெருமை இவருக்குண்டு. அண்மையில் 300 பேரைத் துணையாக வைத்து குன்ஹோலாட்டில் பெரியதோர் தேவாலயக் கட்டிடமுடித்து இவர் ஓர் சாதனை புரிந்திருப்பது இங்கு-குறிப்பிடத்தக்கது.

திரு. பிரேபன் கொலம்
(கட்டிடக்கலைஞர்)



படிப்பகம்

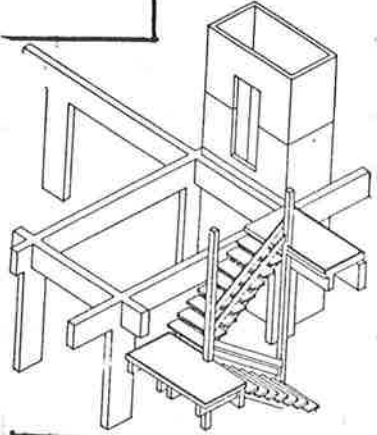
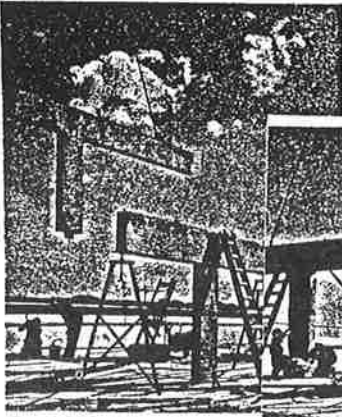

தமிழ்நாட்டில் தொழிற்சாலைகளில் உருவாக்கப்படும் கட்டிடங்களின் அமைப்பதற்கு சில மாற்றங்களைச் செய்ய வேண்டியிருப்பதாக இவர் தெரிவித்தார். இத்தகைய கட்டிட முறைகள் - டென்மார்க்கில் பெருமளவு மனிதவளங்களை பயன்படுத்தவில்லை. ஆனால் ஈழத்தில் அதிக மனிதவளமுள்ளது. ஆகவே அவற்றைச் சிறந்தமுறையில் பயன்படுத்தக்கூடியவாறு மாற்றத்திட்டங்களை வகுக்க வேண்டுமென்ற குறிப்பிட்டார். டென்மார்க் கட்டிடத்துறை துட்பங்களை போலந்த நாட்டுக்கு மாற்றியமைக்கும் பணியிலே டென்மார்க் இவருக்கு நிறைந்த அனுபவங்கண்டு. இதேபோல இத்தகைய - தொழில் துட்ப முறைகளை ஈழமண்ணிற்கும் மாற்றியமைக்க வேண்டுமென்றும் இதற்கு தம்மாலான ஒத்துழைப்புக்களை நல்கக்காத்திருப்பதாக தெரிவித்தார்.

கட்டிடமூலப்பொருள் ஆய்வு, தூண்டிகள் வளைகளைத் தெரிவு செய்யும் கணிப்பீடுகள், கால்வாய் அமைப்பு, கழிவு நீர்க்கணிப்பீடுகள், வெப்பதட்பத்திற்கேற்ப கட்டிடங்கள் சுருங்கி விரியும் கணக்குகள், கட்டிடத்தின் வாயுச்சுற்றோட்டம், குடிநீர் பைப்புகள், மின்சார தொழில் துட்பம், போன்றவற்றிலிருந்து தெல்லாம் பலவிடங்களில் ஈழத்திற்கு மாற்றிச் செய்யக்கூடியவகையிலே உள்ளன. பக்கங்கள் - இடம்கொடாமையால் மேலும் விரிவாக ஆராயப்படவில்லை. இவற்றை தனியாக தயாரிக்கும் முயற்சியில் தாயகம் தொழில் துட்பப்பிரிவு இறங்கியிருப்பது இங்கு மிகவும் வரவேற்கத்தக்கது.

வாசகர்களே! இம்சுரையின்மூலம் தாங்கள் 10 ரூ.

அடைப்படம் திவன்

யானும் உன

வானம் இருளடைந்து காணப்பட்டது. இருந்தாலும் அங்கொன்றும், இங்கொன்றும்மாக இடையிடையே விண்மீன்களும் சன்சிமிட்டிக்கொண்டிருந்தது. கீழ்வானம் விடியலின் அடையாளமாக சிவந்துபோயிருந்தது. விடியலொன்று இருக்குமாயின் செம்மை, விடியற்புரட்சியின் அடையாளம்போலும், இந்த மண்ணும் எத்தனை ஆளரத்தங்களால் தன்னுடைய சிவப்பாக்கிக்கொண்டிருக்கின்றது. ஒருநாளா? இரண்டுநாளா? எத்தனையாண்டுகள்? புரட்சியின் வெம்மையில் சீறிப்பாய்ந்தோடிய ஆரத்தங்கள். என்னாலும் இம் மண்ணுக்கு இன்னுமே விடியலில்லை.

எண்ணச்சிதறல்களைத் தன்னுள்ளேயடக்கிப்பெருமூச்சொன்றை மட்டும் ஆரந்து சீயம் கடற்கரைக்காரற்றேடு கலக்கவிட்டு நடந்துகொண்டிருந்தான் ராசன்.

"ராசன்" சுருங்குகின்ற கேசம் பல நாட்களாக சீவப்படாததால் சீரற்ற இருந்தது. எடுப்பான முக்கும், பரந்த நெற்றியும், விரிந்த மார்பும், சக்திக்குமீறிய அடிப்பும் கொண்ட அவனிடம் அந்த இரண்டு விழிகளில் மட்டும் ஏதோ எல்லையற்ற சோகம், ஏக்கம், தவிப்பு இன்னும் என்னவோ, மற்றவர்களால் தீர்மானமாகச் சொல்லமுடியாத ஏதோவொன்று. ஆலும் அந்தக்கிராமத்துக்கு அவனொரு அடுத்த இரட்சகன். யார்வீட்டில் என்ன தேவையோ, யாருக்கு எந்த உதவியோ ராசன் முன் விய உதவுவான். இருந்தபோதும் அவன் யுள்ளென்பது யாருக்குமே இவ்வரை தெரியாது.

கேள்விகளைக் கொடுக்கிறேன்

மோலார் புகழ்க்கிரகமோ...!

நாலுமுறை எலெக்சன் கேட்டுக் கட்டுப் பணியிழந்ததாலை காசி இராமேஸ்வரம் எண்டு புறப்பட்ட ஜயம்பிள் னைப் பிரகசி ராசியார், இப்ப நழுத்திலே ஐயிரம் - வோட்டெடுக்கிற ஆக்கெல்லாம் எம். பீ யாக வருகினமெண்ட செய்தி கேள்வி ப்பட்டு புது நம்பிக்கையோடை நாடு திரும்பியிருக்கிறாராம்.



சூசைக்கிழவன் கடலையே வெறித்துப்பார்த்துக்கொண்டிருந்தான். மனங்கப்பியவேதனை நெஞ்சு நிரம்பி, கண்களில் கண்ணீராக வழிந்துகொண்டிருந்தது. எதையுமே சட்டைசெய்யாமல் ஐந்த அடிகாலைவேளையில் கடலையே பார்த்துக்கொண்டிருக்கும் அந்த உருவம் யாராயிருக்கலாமென ஐயுற்ற நெஞ்சத்தோடு அவமில்லாது கடற்கரையை நோக்கி மெல்ல மெல்ல நடந்து வந்தான் ராசன். பக்கத்தில் வந்துவிட்டான் சிழவன் அசையவில்லை. ஆமிக்காரன் துப்பாக்கியை நெஞ்சில்வைத்தால்குடக்கிழவன் அசைந்திருக்கமாட்டுது. முகத்தைப்பார்த்த ராசன், "உதார் சூசையப்பிழவன்" எனக்குரல்கொடுத்தபிறகுதான் சூசை செட்டைத்துண்டால் முகத்தைத்துடைத்துக்கொண்டு ராசனைப் பார்த்தார். பார்வையும் ஏலேதாலேவென்றிருந்தது. "அப்பா" என்ன இந்தவிடியக்காலையிலே, என்னசெய்யிறியள்" "உதார் தம்பி? நீரே...." இது சூசையப்பா. "நான் கரைகடைவழியாக வரும்போது ஊரத்திலேயே பாரத தேன். உதார் இந்தநேரத்திலே இருக்கிறதெண்டு, கிட்டவந்து பார்த்தா நீங்கள். அதுதான் விசாரிச்சுலன். இது ராசன். "ஊகும்...." பெருமூச்சொன்றை விட்டபடி சவரஞ்செய்யாத கன்னத்தைக்கைகளால் தடவிக்கொண்டார், பின் மெல்லக்கையூன்றி ஐருந்த இடத்தைவிட்டு எழுந்துநின்ற சூசையப்பா செருமிக்கொண்டே சொல்லத்தொடங்கினார்.

"தம்பி, இந்த ஓடக்கரைதான் எங்கடை தலைமுறைச்

சொந்தது. இந்த இடத்திலேதான் அப்புவை எதிர்பார்த்துக்
கடலேயே பாத்துக்கொண்டு சூச்சியெனக்குப்பால்தாறதெண்டு
சொல்லுவா. விருவறிக்சநாளிலையிருந்து இங்குவரையும் நான்
எத்தினையெவ லெப்பாத்திருப்பன், என்ரைபிள் லெகுட்டியை
வளத்திருப்பன், எத்தினை கல்வீட்டைக்கட்டியிருப்பன், எத்தினை
கலியாணத்தைச்செய்துவைச்சிருப்பன், உதென்னடாமெனை இன்
னம் எத்தினையள். ஐக்கெல்லாம் இந்தச்சீமாட்டிதானெ
காரணம்." ஓசையப்பாவுக்குக் கண்கள் கலங்கிவிட்டது.
பின்னும் தொடர்ந்தார்.

"பத்தியெரிவான், பரிநாசமாப்போவான் உந்தச்
சிங்கள நாசமறவான்றை பேராசை, ஐக்கவருசம், பத்துவரு



சத்துக்கொருக்கால் தமீளன்றை கடையைக்கண்ணிய நொறுக்கிக்
கடைசியிலை பொடியன்றை படிப்பிலைகைவச்சு, இஞ்சாலே திருக்
கலுமலே, மட்டக்களப்பு வழியாய் முல்லைவழியையும், அங்குலே
புத்தளம், சிலாவம் வழியாய் மன்னார், நாயாறு வரையுமெல்லே
குலியத்தொடங்க, பொடியள்: அதுதான்தம்பி எங்கடைபொடியள்
பொறுக்கமாட்டாமை இந் தத்தத்தக்கப்பித்தக்காச் சிங்களப்
படையோடை போர்பொருதத்தொடங்கினதுகள்.

"குறைவிளங்காதையுங்கோ ளுசையப்பா, உங்கடை கடற்
சீமாட்டியிலைதொடங்கி, விருத லைக்காகப்போராடுகிற தமிழ்
ஈழத்தம்பிமாரிலே வந்து நிக்கிரியள்" ராசன் புரியவில்லையென்
பது போலப் பாவனை செய்தார்.

"கொச்சம்பொயந்தம்பி, நானினும் விசயத்துக்கே
வரேல்லை. ளுசையப்பா விசயத்தைத் தொடங்க முற்பட்டா
ளம், அவரின் முகபாவம் கவலையின் கட்டுப்பாட்டிலிருந்து,
தமிழீழ விருதலைப்போராட்ட நிகழ்வினைக் கறியவேளையில்
உடலில் ஒரு உத்வேகமும், உள்ளத்தில் ஊழிப்பு, விழிகளில் நம்
பிக்கை ஒளியும்; தென்பட்டதை ராசனும் உன்னிப்பாகக் கவனித்
தான்.

தன்னைப்போல் இந்தமண்ணுக்கு விருதலையொன்றை
மீட்டெடுக்க களத்திலே நன்று போராடுகின்ற இளைஞர்கள்
மட்டுமல்ல, இந்த மண்ணின் ஒவ்வொரு தனிமனிதனும் நம்மண்
னின் விருதலையையும், அதற்காக முழுப் பங்களிப்புச்செய்கிற
எமது தமிழீழ விருதலைப்புவிகள் போன்ற இயக்கத்தையும்
நம்பி ஆதரவாகிறுக்கின்றனக் கண்டு உள்ளம் நிரம்பிய நிறைவுடன்
பெரியவர் தொடர்ந்து சொல்லப்போவதைக் கவனிக்கத் தன்
காணுகளைக் கர்மையாக்கிக்கொண்டான் ராசன்.

குசையப்பா சொல்லத்தொடங்கினார். அவரின் முகம் ?
திரும்பவும் வேதனைக்கோடுகளைத் தன்முகத்தில் கீறிக்கொண்டது.
"தம்பி இப்ப நேத்தல்ல, அப்ப ஆச்சிக்கும், இப்ப என்னை
மரியம்மாவுக்கும், இன்னும் எத்தனைபேருக்கோ நான் அடிக்கடி

சொல்லிக்கொள்ளுவன். என்றை சீவன் அடங்கிறதெண்டால் அது மறமஹசா. னைப்போல பாயிலை, படுக்கையிலையிலை. ஏனெண்டால் நான் தொள்ளாளி. என்றைகையாலே இந்தக்கடலிலை நான் பிடிச்சமீனைக்கொண்டந்து. வீட்டிலையொரு அலியலோ, கொதியோவைச்சு அதையாசையோடை நான்திண்டுவிட்டுக் கலவுளே, மருவிலாச்சியெண்டு கண்ணெழுதவேணும். சும்மம்பி, அப்பிடியொரு ஆசைதான்ராமேனை என்றை கடைசியாசையா இருந்தது. அது இனி நடவாது? அந்த ஆசை நிறைவேறுது? ஆசை கேவிக்கேவி அமுதார். அவருடைய பார்வை ஏதோவொரு வேட்கையோடு கடலையே வெறித்துக்கொண்டிருந்தது..

ராசனுக்குச் சந்தேகமாக இருந்தது. இந்தமஹசன் தற் கொலையேதேனும் பண்ணிப்போடுமோ? அல்லது இந்தக்கெடுபிடி நேரத்திலை மரத்தையலிச்சுக்கொண்டு கலவக்குள் னை போய், உந்த இந்திய, சிங்களராலாவ, நேவிக்காரங்களாலே அநியாய மாய்ச் சுடுபட்டுச்சாகப்போகுதோ? என்ன யோசினையோடு இந்தஇடத்திலைவந்து இந்தாள் குந்தியிருக்கு. ஒன்றுமே புரியாது சிந்தனையை ஁டவிட்டான்.

"என்னதம்பி கருமையாய் யோசிக்கிறாய்?" சில நிமிடத்தின் பின் குசை இந்தக்கேள்வியைக்கேட்டதும்தான் ராசன் அவரிடம் கேட்டான். "அதுசரி குசையப்பா, உலகமே எங்கடை பிரச்சினை எப்ப தீருமென எதிர்பார்க்குது. எங்கடை சனங்களும் எப்ப நாங்கள் நிம்மதியாக இருக்கிறதென ஏங்கிக்கொண்டிருக்குதுகள். நீங்களொரு உழைப்பாளி தொடர்ந்தும் உழைத்து வாழ முடியவில்லையென்று ஏங்கிறியள். உண்மையாய்ச் சொல்கிறேன், எங்கட தமிழ்ச்சனத்திலை முக்காவாசிக்குமேலை என்ன கதைக்குதுகள் தெரியுமே? முந்தி எவ்வளவு நிம்மதி, இலவச அரிசியைவாங்கித்திண்டுபோட்டுக் கொழுப்பிலை நின்று ஊர்க்கதை கதைப்போம். குடும்பத்திலை ஓராள் உழைச்சால் அது எல்லாருக்கும் போதும். மற்றவை தங்கடை பிராக்கு; இப்ப எவ்வளவு

கரைச்சல், இத்தோடை....." ராசன் கதைசொல்லிக்கொண் டிருக்கும்போதே குசையப்பா இடையே குறிக்கிட்டு" தம்பி, தம்பி, தம்பி கொஞ்சம்பொழுமேனே. நான் சில வேளையிலே நினைக் கிறேன், மெய்யாத்தான் தம்பி சொல்லறன், இந்தச் சனங்கள் திருந்தவேறுமெண்டா இஞ்சை நடக்கிற இந்தச் சண்டை காஷு. இதைவிட இன்னும் இதிகள் வதைபடவேறும். ஒந்தம்பி, ச்ச்ச்சம். கேவலங்கெட்டிகள். தம்பி ஆண்டவர் மனிசனுக்கு இந்தக் கையையும், கா லையும், புத்தியையும் ஏன்படைச்சவரெண்டு நினைக்கிறியன். எட இந்த மனிசன் தன்ரைபாட்டைத் தானே பாக்க. இதுகொள்ளண் டால், இளவட்டங்கள் சயிக்கிலையும் எடுத்துக்கொண்டு, சந்திக் குச் சந்தி, பள்ளிக்கூட வாசல் கடையள் னே, பெட்டய னேப்பாக்க, வைல்கோப், அப்பிடி. பெண்டுகள் ஊர்த்துளாவாரம். இதுமட்டுமே ஆம்பிளையன், பெண்புரசு எல்லாருமா, அவன் பெரியவன், இவன் சின்னவன், அவனின்னார் எண்டு கண்டறியாத சாதியன். ஏன்தம்பி கனக்க, உன் னேப்பற்றி ஊஞ்சை கதைக்கிறதிகள் உனக்குத்தெரி, யுமே?

"உள்ள கதைக்கினம்?"

"தம்பி, நீ ஆரோ எவரோ, நீ இந்த வடமராட்சியிலே நிக்காத இடமில்லைப் போகாத ஊரில்லை. ஊரடங்குச்சட்டக் காலங்கள் னே கூட, ஆருக்கு என்ன கஸ்டம், ஆற்றவீட்டிலே செல் விழுந்துட்டாலும், பெண்புரசை ஆசுப்பத்திரிக்கு கொண்டுபோக எதுக்கும் அந்தஇடத்திலே நண்டு அதுத இரட்சகது உதவி செய்தி ருக்கிற, இப்பவும் செய்கிற. அப்பப்ப உன்ர உதவிபெற்றவங்கள் மகராசனெண்டு கையெடுத்துக்கும்பிடேக்கை உனக்கு ரொம்பச் சந்தோசமாக இருக்கும். ஆறு நீயில்லாத இடத்திலே இந்த ஈனப்பயவகள் கதைக்கிறது.....ச்சே....."

"சொல்லங்கோ" எல்லாம் தெரிந்திரிந்தும் தெரியா ததுபோலக்கட்டான் ராசன்.

"சொல்லறன் தம்பி, சொல்லறன். ஆளுக்காள் மூலைக் குமுலை உன்னைக்கானேக்கை பல்லைக்காட்டிப்போட்டு, நீ

போனபிறகா லை அவன்றையாக்கொன்றும், இவன்றை சாதியென்றும். தம்பி எத்தினைவருசம் இஞ்சை என்னபுரட்சி வந்தாலும் நான்புன்னமே சொன்னமாதிரி இவங்கள் திருந்தவே மாட்டார்கள்.

"ஐசையப்பா நீங்களென்ன நினைக்கிறீர்கள்"

"தம்பி நானொரு கலையன். என்னை அண்டவி சூசை எங்கும் கூப்பிடுவங்கள். எனக்கு, நல்லதைச்செய்யிற மனிசரெல்லாம் தெய்வம்மாதிரி. உன்னைப்பாத்தா, சைவசமயம் சொல்லுதே அப்பப்ப அவதாரமெடுக்கிற கடவுள் விடீகணுனோ, சிருஷ்டிணரோ ஒருதெய்வம். அந்தமாதிரித்தான் நான் நினைக்கிறன். அதோடை இன்னொரு தீர்மானமும் வைச்சிருக்கிறன். மோனை, மற்றவை நினைக்குமாப்போலே நீ அனுகையல்லை. நீயொரு நல்ல பண்பட்ட விடுதலை ஆயக்கத்தொண்டன்?" அப்படித்தானே என்பதுபோல அவரது புருவம்ஜுரண்டும் கேள்விக்குறியாக நின்றது. ராசன் எந்தவித முகக்குறிப்பையும் வெளிப்படுத்தவில்லை.

"அசுரரிமோனை நீ எப்ப பாத்தாலும் ஒருமாதிரியாக இருக்கிறாய். உன்றை தலையே சீப்புப்பட்டு மாதக்கூக்குப்போல கூடக்கு. ஏதேனும் கவலையே."

நூல்பயன் பயனாக வேண்டும்!

வினோத பயிற்சி பெற்ற ஜப்பனியும் நாய்களுடன் சேர்ந்த இப்பொழுது அமைதிப்படை புலிகளைத் தேடிவருகிறது.

- செய்தி -



"அப்பா, நான்மட்டுமல்ல, ஐனும் எத்தனையோவனுள்
சூர்கள் என்னைப்போல."

"அப்படியெண்டால்"

"ஒரு பெண்ணுக்கு என்னக்கொடுத்திருந்தால், அவள்
விருப்பத்துக்குத்தக்கமாதிரி என்னைச் சிங்காரிச்சிருப்பன். நாங்கள்
இந்த மண்ணுக்கெல்லோ எங்களைக்கொடுத்திருக்கிறோம். எங்கட
புழி அடிமைப்பட்டிருக்க வேலையும் சூன்னீருமாக ஒருக்கும்போது
அவள் எங்கட வசதிகளை, அழகுக்களையல்ல. எங்கட உதவியைத்
தான் இப்ப கேட்கிறா. இந்தநேரத்திலே எங்கட கடமைதான்
எங்களுக்குக்கியம்."

"அது முழுமெய்தான் தம்பி."

சூரத்திலே டீரக் வண்டியின் உடம்பல்சத்தம் ராசனின்
காதுக்குக் கர்மையாகக்கேட்டது. அவன் பயத்தையோ பதட்
டத்தையோ காட்டிக்கொள்ளாமல், "அப்பா பொழுது நல்லாப்
பொலபொலவென விடியுது. ஐனியும் ஐங்ககநீண்டால் கடாது.
வாங்க ஐர்மனையுக்கை போவம்."

"தம்பி வா மரியம்மாவைக்கொண்டு ஒரு கோப்பி,
தேத்தண்ணி குடிச்சிட்டுப்போவம்."

தமிழ்மத்தில் ஐன்ய எல்லோருமே அவனுக்கு அன்னை,
தந்தை. யாதும் ஐரே.....



தமிழ் வடுதலைப்
புலகள்ளிக்குரல்



97.840225

97.402154

சேக உரை :

வாசற்கதவை வடிவாகப் பூட்டுங்கள்!

தூன்பங்கள் சமந்து சோதனைகள் கடந்து
நெருப்பினில் குளித்து நிற்கும் தமிழீழக் கரங்களே. !
வாசற்கதவை வடிவாகப் பூட்டுங்கள். . !

எமது தாயக மண்ணில் நெருப்பெறிந்த போதும்
குழுதினிப் படகும், குருநகர்ப்படகும் குருதியில் நனைந்து
தீரும லைக்கடலும், மண்ணூர்க்கடலும்
தணலிடை வெந்து இரத்தத்தால் சிவந்தபோதும்

சென்னை மெழுகக் கடற்கரையில் உடற்சதை
குறைக்க ஓடி உலாவிய வட்டுக்கோட்டை தலைவர்கள்
வாக்குக் கேட்டு வருகின்றனர். வாசற்கதவை வடிவாக பூட்டுங்கள்.

மங்கையக்காவின் கணவனுக்குத்தான் மானரோசம்
இல் லையென்பது தெரிந்தகதை! உடுப்பிட்டிச் சிங்கமே!
நீயுமா உணவில் உப்புச் சேர்த்துக்கொள்ள வில்லை?
வரதராசப்பெருமாளை நீயுமா கட்டணியுடன் கட்டு?

டெல்லியில் குரங்காட்டி கையாட்டுகிறுன்
தமிழீழத்தில் அவன் பழக்கிய குரங்குகள்
குத்துக்கரண மடிக்க வருகின்றன.

சிவஞானசுந்தரம், சந்திராபெண்டோ, கிருஷ்ணந்தன்
என்னும். . . என்னும். . . நூற்றுக் கணக்கானவர்களின்
இரத்தம் பட்ட கைகளைக் கழுவிட்டீர்களா?
தமிழ் மக்களை ஆழ்வதில்தான் யார்யாருக்கெல்லாம் ஆசை.

பரந்தன் ராஜனுக்கும் பதவி மோகமாம்?
துரோகக் கும்பலுக்கு எவ்வளவு துணிவு?
கொள் ளைக்காரருக்கும் கொள்ளை விளக்கப் பிரசுரங்களா?

இவர்கள் பகலில் புள்ளடிக்கும் இரவில்
கொள் ளையடிக்கவும் கதவைத் தட்டுவார்கள் கவனம்!
விலைபேசப்பட்ட அடிமைகள் வீதியில் வருகிறார்கள்
வாசற்கதவை வடிவாகப் பூட்டுங்கள்.



நன்றி : செப்தீமர்
அவுஸ்திரேலியா.

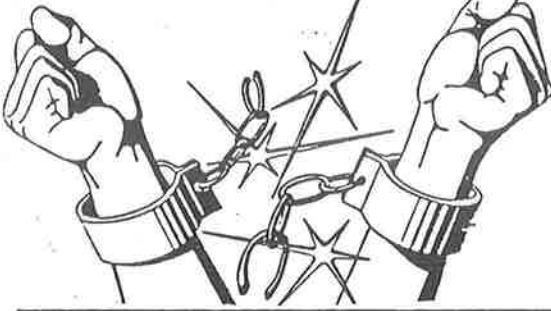

உதாசஸச கமழ்ழக்தம்...!

பெண் விடுதலை :

தமிழீழ சனத்தொகையில் பெரும் பான்மையினராக விளங்கும் தமிழ்ப் பெண்கள், அரசு ஒடுக்குமுறை ஒரு புறமும் சமூக ஒடுக்குமுறை மறுபுறமுமாக, இரு துருவ அழுத்தங்களால் நசுக்கப்படுகிறார்கள். தேசிய ஒடுக்குமுறையின் நேரடியான தாக்கத்தை எதிர்கொள்ளும் எமது பெண்கள் அரசு பயங்கரவாதிகளின் கையினால் மிகவும் கொடூரமான அட்டூழியங்களுக்கு ஆளாகி வருகிறார்கள். சமூத்தின் பெண் குலம் மௌனமாக அனுபவித்துவரும் துன்பங்களும் அவர்கள் புரிந்துவரும் அற்புதமான தியாகங்களும் எமது விடுதலைப்போராட்ட வரலாற்றின் மகத்தான சிறப்பம் சமாகும். அரசு பயங்கரவாதம் மாத்திரமன்றி எமது சமூகத்தில் நிலவும் ஒடுக்குமுறைகளும் பெண்ணினத்தை துன்புறுத்துகிறது. சீதன முறை, ஆணதிக்கம் மற்றும் பிற போக்கான சமூகப் பண்பாட்டுமுறைகள் எமது பெண் குலத்தை இழிமைப்படுத்துகிறது; அவர்களது சமத்துவ உரிமைக்கு சவாலாக அமைகிறது; அவர்களது கௌரவத்திற்கு மாக கற்பிக்கிறது.

அரசு ஒடுக்குமுறையிலிருந்தும் சமூக அடக்குமுறையிலிருந்தும் தமிழீழப் பெண்ணினத்திற்கு விடுதலையை பெற்றுக்கொடுப்பதோடு அவர்களது மேம்பாட்டிற்காக உழைப்பதே எமது விடுதலை இயக்கத்தின் குறிக்கோளாகும்.

நாம் அமைக்கவிருக்கும் சுதந்திர தமிழீழத்தில் சீதன ஒடுக்குமுறை சட்ட ரீதியாக ஒழிக்கப்பட்டு பெண்களின் சம உரிமைகளும் சம சந்தர்ப்பங்களும் அரசியல் அமைப்பு வாயிலாக உத்தரவாதமளிக்கப்படும். தேசிய வாழ்விலும், அரசு நிர்வாகத்திலும், சமூகப் பொருளாதார கட்டுமானப்பணிகளிலும் சரிசமப் பங்கேற்று உழைக்க பெண்களுக்கு வாய்ப்பளிக்கப்படுமென நாம் உறுதிகூறுகிறோம். பெண்பிள்ளைகளுக்கு கல்வி கட்டாயமாக்கப்படுவதுடன், தொழிற் துறையில் பாலின வேறுபாடுகள் நீக்கப்படுமெனவும் உறுதியளிக்கிறோம்.

புரட்சிகரமான பெண் இயக்கம் உருவாக்கப்பட்டு தேசிய ரீதியில் சமூக மாதர் சமூகம் தமது வாழ்க்கை நிலையை மேம்படுத்த எமது இயக்கம் ஊக்கமளிக்கும். எமது இயக்கம் முன்னெடுக்கும் ஆயுதப் போராட்டத்திலும், வெகுசன அரசியல் போராட்டங்களிலும் பெண்கள், பங்குபற்றி வருகிறார்கள். தமிழீழப் பெண்ணினமும் எமது விடுதலை இயக்கத்திற்குப் பின்னால் அணிதிரண்டு முழுமையாக தங்களது பங்களிப்பை செலுத்தும்போதுதான் எமது தேசிய விடுதலைப் போராட்டம் முழுமை பெற்று வெற்றிப் பாதையில் வீறுநடைபோடும்.

புலிகளின் தாகம்!

தமிழீழத் தாயகம்!

புரட்சிக் கருத்துக்கள்

புயலாக வரும்

புதிய நாடகம்...!

வசூலில்

நாழிக் கந்திழர் கலையநாடகம் அளக்கும்...!



காலகைத வென்றவன்

சுந்தர்நாடகம்