



தமிழ்

மலர் - 4



CHANDRIVE
4 UDGAVE



100 YA
RUE DE COLOMBES
92600 ASNIERES
FRANCE

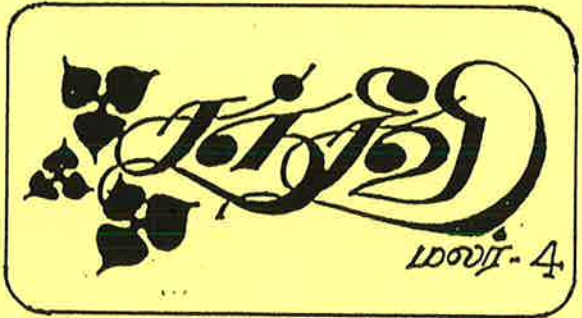

சாந்திப் பட்டி.
 விளக்கம்:
 நயா! அனைத்து உயிர் நயா!!
 இன்னும் என்னடா. அருகில்
 இழப்பதற்கு...
 என் உயிரைத் தவிர.
 * தவிர *



உள்ளடக்கம்:

1. ஆசிரியர் பக்கம்..... 1
2. கன்னடர் அஞ்சலி 2
3. திருக்குறள் விளக்கவுரை 3
4. வாசகர் அரங்கம் 4
5. உள்மைகள் விழித்தபோது (சிறுகதை)..... 6
6. அநிச்சிச் சிச்சிசை 11
7. குறுக்கெழுத்துப் போட்டி: கி.வ. 4. 12
8. சீர்க்குச்சிந்திக்க. (சிக்களம்) 15
9. சிறுவர் அரங்கம் 17
10. X-RAY (சென்ற கிழந்த ஏறாடாச்சி) 23
11. மனிதகுலமே வலக்கப்படு (கவிதை) 24
12. வினாக்கியதைல்லாமல் யாருக்காக? (சிறுகதை) 28
13. சாதனை படைத்தோயிர். (கவிதை) 31
14. கவிதை வித்தாளர் (காவலாழக்கதை) 35
15. சூச்சியின் பக்கம் 34
16. Nordic Text Laboratory 38
17. 4ந் ஆழவில் தவிமனிதபாதிப்பு. 43
18. பட்டம் நம் மணிரணில் (கவிதை) ... 44
19. 4ந் படு நண்பர் (கவிதை) 43
20. Indian Vel du ikke Tenke pa 46
 (கவிதை)
21. சிந்தனைத் திருப்புகழ் 47
22. 4ந் யுலகியர் பக்கம் 49

தமிழ்-உன்ஷி நட்புறவுச் சங்கம்.

சஞ்சீவியர் பக்கம்

சஞ்சீவியின் நான்காவது மலர் வெளிவந்ததும் இவ்வியல் உங்களுக்கு எத்தனை பிழர்களின் கைகளுக்க்கிடைத்ததென்றுதான் என்பதைதவிர, எத்தனை பிழர் சஞ்சீவியின் முழுமையாக படிக்கின்றீர்கள்; என்பதை மிகவும் அவசியம். சஞ்சீவி என்ன சொல்ல வேண்டும்! சஞ்சீவிக்கு நீங்கள் ஏதைச் சொல்ல விரும்புகின்றீர்கள்! என்பது கிவ்வு முக்கியத்தையும் வயதுகொண்டது.

உண்மையில் வாழ் ஒவ்வொரு தம்பிதற்களின் பிரச்சனைகளும் இவ்வியல் மூலமாக நிகழ்வதும் எமது-கிராமம் தலைமுறையினரின் தம்பி ஆற்றலை, சிந்தனையை வளர்ப்பதும், பாதுகாப்பதும் ஏங்கள் ஒவ்வொருவரினதும் - கடமைமையாகும். உண்மையில் போன்ற அன்றைய நாட்டில் சஞ்சீவியின் சீதலையின் நீங்கள் உணர்ந்த கொள்வனவுகளும், உங்கள் ஆதரவுகளும் தான் சஞ்சீவியின் வளர்ச்சி தங்கியுள்ளது. ஏனெனும்.

நாளாந்த பிரச்சனைகளையும், சீதலையையும், நடைமுறையாழ்க்கையினையும் எழுதவென்று எழுத-தானை ஆகியும். கிந்த உணவின் நீங்கள் ஒவ்வொருவரும் எழுத்தாளராக வேண்டும். புதிய எழுத்தாளர்களை, இவ்வியல்களின் பிரச்சனை சஞ்சீவியின் வளர்ச்சிக்கு மிகவும் அவசியம். ஏனெனும் உங்கள் ஒவ்வொருவரும் ஒத்தழைப்புத் தந்ததொன்றாக அன்புடன் கோட்டுக் கொள்கின்றீர்கள்.

எமது சஞ்சீவிக்கு ஒத்தழைப்புத் தந்ததலும் வாசகர்கள், எழுத்தாளர்கள், இவ்வியல்கள் அனைவரும் எமது மனமார்த்த நன்றிகள்.

- பத்திரிகைக் குழு -

கண்ணீர் அஞ்சலி.



வவுனியாவில் பிறந்தவரும், திருமலையில் வாழ்ந்தவரும் கடந்த ஹெலி உருடங்களைக் "கொப்பன் ஹா கனில்" வளக்கும் பீதி எனச் சிசில்லமாக அழைக்கப்படும் தம்பிராஜா-சியாக்ரான 4.10.89 காலமானார்.

கியந்தகயாகவே ஹெய்ல்டுக்கீடும் நரம்பு குண்டின் பாதிப்பினால் 29.9.89 சேர்க்கப்பட்ட கியர் சேர்க்கப்பட்ட நானிட்ருந்து 4.10.89 வரை சயாநிளவில்லாம டெய்ருந்து பிழ்பகல் சமார் 3.10 மணியளவில் கிவ்வுலகை விட்டுச் சென்றார்.

அன்றைய பூத புடல் 21.10.89 சனிக்கிழமை டென்மார்க்கில் அடக்கம் செய்யப்பட்டது.

இவரை இழந்து நவிக்கும் ரெற்றெருக்கும் சிமெபத்தனாருக்கும் சகலண்பார்க்குக்கும் "சஞ்சீவின் சார்பில் மெது சூழ்ந்த அலுதாயங்களைத் தெரிவித்துக் கொள்ளுகின்றோம்.

சஞ்சீவ் பத்திரிகைக்கரு

சிவகாமன் விளக்கமுறை

கனவிலும் இன்னுது மன்றி, விளையு
சொல்லியு பட்டார் தொடர்பு.

பதவுரை- விளையு- செயல்கையு. சொல்லியு-
வொழியையு. பட்டார்-பட்டவரின். தொடர்பு-நட்பு.
கனவிலும்- நனவிலும் மட்டும் அன்றிக் கனவிலும்.
இன்னுது- ஒன்பம் செய்வதாகும். மன்றி; ஆசைகள்.

விளக்கவுரை- செயலும் சொல்லும் இய்யபடாசுவரின்
நட்பு, கனவிலும் ஒன்பந்தகுவதாகும்.

ஐ தீநட்பு ஐ
முள் கிலை 9 [இய்யது]

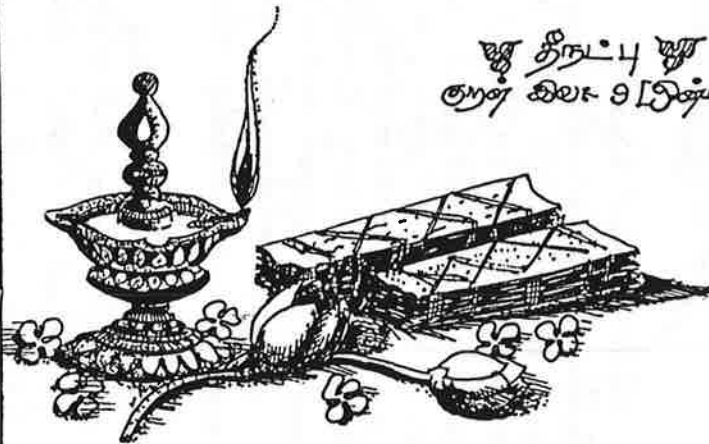

3

வினாக்கள்

போகட்டு அங்குள்ள மிஸ்திராரகிடு
 மாத்துக் கட்டுத்தகளை அங்கு போக
 காக்க தொழிலும், போகத் தொழிற்
 த இலங்கியக் கட்டுத்திராக்கள், இவ
 தியையுதைய தொழிலுடன் தொடர்
 வாத்துகாப் போல் துணைகள் காடி
 புகட்டுகாக்களும் தூடு இலங்கிய
 மிருக்களைகள் அங்குத்த தொகிய
 -டி தொகையி மகனும் தூட்டிக்கும் இலங்கிய களிற்
 தாக்களா..... இவற்றுக்கு இளநாய் சத்துக்கி அளவு
 இலங்கும், அங்கு இலங்கும்.

பின்புடன் சத்தி சத்தியிற் குடியிற்,
 துண்களின் மலர் (இன்று) சத்தி சத்தி அளவு
 இரண்டாயும் அிட இலங்கி சத்தி உணவு
 அபக் காட்டியுள்ளீர். அங்குத்தகளை !
 துண்கள் மட்டுகா பத்திரிகைகள் லண்டி
 டி. அங்கும் அடுகை துண்களை கட்டிய
 காத்த முத்தமிட்டுக் தொண்டுகளும் கள
 கட்டும் கிற. சத்தி கற்று இலங்கும் அங்கு
 -ந்த தொண்டுகளும் அங்கு கூட்டித்தந்த
 துரமண இலங்கிய சத்தி கையின் பக்கம்
 பாண்டியைத் திருவாயம்பலந்த 16க்க 6டி
 அமண பண்டிய.

பின்புண்டிய போடு தொண்டும் போடு வணிக
 இலங்கிய அங்குள்ளிற் தொண்டிய அளவுகளை
 இலங்கி தொண்டும் துண்டும் சத்தி
 அங்கு போகட்டு இலங்கிய போடும் படுபிற்

அங்குள்ளி ! சத்தி மிருக்களைகள் அங்குத்த தொகிய
 மிருக்களைகள் மகனும் தூட்டிக்கும் இலங்கிய களிற்
 -டி தொகையி மகனும் தூட்டிக்கும் இலங்கிய களிற்
 தாக்களா..... இவற்றுக்கு இளநாய் சத்துக்கி அளவு
 இலங்கும், அங்கு இலங்கும்.

பின்புடன் சத்தி சத்தியிற் குடியிற்,
 துண்களின் மலர் (இன்று) சத்தி சத்தி அளவு
 இரண்டாயும் அிட இலங்கி சத்தி உணவு
 அபக் காட்டியுள்ளீர். அங்குத்தகளை !

பின்புடன்
 2 சுவாமி,
 FOLD BY.

பிண்பாற சத்திசுகிட்டு, ரெண்டுகள். பஸ் சிரமலி
 ரெண்ட மணாளிசுந் நண்குகள். பஸ் சிரமலி
 கள் மத்தியில் டிரைவரை வாகனமெடுத்துமலி
 சத்திசுகியை மெதுவியும் சத்திசுகியர் டிரைவரிடு
 ரெண்ட பரபரட்டுககள். சரமலக வணிகரெந்த
 ரெண்டுகளெடுகிற சத்திசுகியின் சிவ தமரகள்
 கவனகடுகிறமலி ஏறாமலமதை தவிரெந்து அடுங்குகள்.
 இந்நகம் தமிகு டெக்சனிலி மண்தை சத்திசுகி
 ரகரளிகள ரகரளிநது ரெண்டுகள் என்மென்
 டிரைவருகெழுந்தல் டிரைவருகிலி சிணடய-லெண்டி
 டய ஒடு சத்திரம் சிணடய-லிசிலி (சத்திரி டெண்டி
 டய சிடெடலி) இந்நகம் ஊரகரகணரகிய

சாமகிடு வாகனம் இழுவிழுந்த ரகரளிகளெந்த-
 இந்நகம் சத்திரி வித்துயரகளுக்களக கண்கடு
 பிடிபலதை டிரைவரிசுந். இணை தமிர சத்திசுகி
 மிகையிடு சிவியாகுள்ளாந். சத்திசுகி திரைய-
 ரெண்டிரய ரெண்டுகளெண்டிடு
 ரெண்டிடு.

பி. ஊரகரகணரக
 Hobbeler.

Der er flere telefoner i New York end noget andet sted i verden, nemlig seks millioner.

Verdens hurtigste elevtor findes i en 240 meter høj bygning i Tokio. Hastigheden er 600 m/min., så det tager kun 24 sek. at komme til tops.

--Illustreret Videnskab--

உண்பவர்கள் விழுத்தபோது



குமாரதாம் பல்கலைக்கழகம். உடுச்சிவில் எல்லோரும் ஆழ்ந்து தூங்கிக் கொண்டிருக்கையில் அதிநவீன சூயஸ் புளாகியிர்த வண்டி வரும் சத்தம் கேட்டு எழுந்து சிறுசிறுப்பாக தனது கால்கீக்டான்களை முடித்துவிட்டு எப்போ தேரம் போகும், லோடும் என் க் கழகார்த்தநாப் பார்த்துக் கொண்டிருக்க தான் ரவி.

இது தான் அவனது பல்கலைக்கழக கிழந்தியான்க். அதைவிட அவனது முக்கியமான தனது ஆராதனையில் கண்டுபிடித்த கியந்திரத்தானது முன்னுணர்வாகப் பரிசோதனை செய்து பார்க்கப் போகின்றான். அது... அவன் நினைத்தது போல் சரியாக கியந்திரத்தில் பால்.....! ரவிதான் உலகமே சந்தோசமான கிழந்தியான்க்.

அவனும் அழகிய கழகார்த்தநாப் பார்க்கின்றான். ஆனால் நேரமோ ஊர்ந்து கொண்டிருக்கின்றான். -றது. எட்டுமணிக்கு கிழந்தியும் முக்கியமான கிழந்தியால்கிழந்தியான்க் கிழந்தியான்க். தனது கட்டிலில் கிழந்தியான்க் தனது ருப்பாதம் எல்லோன்றியும் ஒருபுறம் சிறிய பார்க்கின்றான். ஆழ்ந்த பத்தின் அவர்களை தன்னிப்பு பல வதியாலும் கேள் செய்து நினைத்துப் பார்க்கின்றான். "ரவி உணவு ஊர் என்ன என்னை உணவு" உண்பவர்கள்" எனக் கூறிய போது எல்லோரும் என்னை

தட்டித் திரிந்து "கோசிலாம்பாள் உன் ஊர் தானே" கோசிலா-
 -ம்பாள் உனது சொந்தமா...?" எனக் கேள் செய்து அவ
 -யின் மனத்துப் புண்படுத்தியவர்களை, கிப்போது அவளது
 அன்பு உழை நண்பர்கள். தாய்தந்தை இல்லாத அவள்க்கி
 அவளது அண்ணனும் அண்ணியும் தான் தாய்தந்தை போல்
 எல்லாக் குறைகளையும் தீர்த்து வைத்தார்கள். அவளது
 பெற்றோர் கிடுங்கிடுங்கதால் கூட அண்ணன் அண்ணியைப்
 போல் அன்பு வைத்திருப்பார்களோ? தெரியாது. கிப்ப
 -பு பலமுறை தன் நண்பர்களுக்கும் சூன் அன்புக் காதல்
 சூழ்ச்சிக்கும் சிசால்லிப் பெருமைப்பவரான. கிவற்றைல்லாம்
 நினைத்துக் கொண்டு இருந்ததில் நேரம் ஏழு பெய்தைத் தான்
 19 விட்டே தெரியவில்லை.

புண்படுத்தி நண்பர்கள் ஏழு பெய்துக்கி அலாரம் வைத்து
 -ய்ப்படுத்தி நண்பர்கள் பெற்று தான் குந்தி கிடுங்கி
 எனக் கால்க்கடன்கள் முறைக் குறைவற்றார்கள். ரவியும் ஏழு
 தனது அலாமானியத்திற்குத் தான் செய்து கியங்கவிடு
 -கும் கருவிகம்பந்தமான குறிப்புக்களைப் புரட்டிப் பார்த்-
 துக் கொண்டு இருக்கின்றன. நண்பர்களும் தயார். "ரவி
 போயோகா" என்று குரல் கேட்டபுடன் தன் கையாறுத்
 தைப் பார்த்துக்கின்றன. நேரம் ஏழும்பொதிவிட்டது. விடுகிய
 விட்டு பல்சலிக்கழகத்தை கொக்கி நண்பர்களின் நுத்து
 பொறையில் ரவிய நண்பர்கள் வாழ்த்துத் தெரிவிக்கிறார்
 -கள், கழக வாசலில் விரிவுதரையாளர் பரமேஸ்வரன் உ-
 -யெல்லாம் பல்லாகத் திரிந்தபடி அவன் அன்புடன் உரவேற்-
 -கின்றார். அவருக்கு தனது மாணவன் கிப்பறியாடு கருவ
 -ைய கண்டுபிடித்துக் கொண்டு இருப்பதில் தனிப் பெருமை.

எல்லோரும் கதைத்துக் கொ-
 -ண்டிருக்கையில் அவளது காதல் சூழ ஆட்டமும் தண்டி-
 -யாக அவ்விடத்துக்கு வந்து எல்லோருக்கும் வந்து தனது
 காலி உணக்கத்தைத் தெரிவிக்கையில் நேரம் எட்டுமணி
 -கிவிட்டது. கழக ஆரம்ப மணியும் அடித்தது. விரிவுதரையா-
 -ளர் பரமேஸ்வரன் சென்று அடுப்பறையில் அவரவர்
 ஆசனத்தில் அமர்ந்துக்கொள்ள. ரவி எல்லாநேரானிக் சும்பந்த
 மாண சில கேள்விகளை கேட்க பரமேஸ்வரன் அதற்கான
 பதில்களை விபரமாக சிசால்லி விட்டு கருவிக்கு பெருந்து

யில் உதிரிப்பாகங்களையும்
 கொண்டு வந்து கொடுத்து
 விட்டு மிகிடு வேலியையும்
 முடிக்கும் பழ கூழிவிட்டு
 வெளியே போய் விட்டார்.

Lars:
 Spørg Skolen:.....
 Lars: Er du søvrig...?
 elev: Nej...Jeg er Hindu...

ரவி தனது டீதி வேலியை முடிக்கத் தொடங்கினான் சகமாணவர்கள் அவளைச் சுற்றி நின்ற பார்த்துக் கொண்டிருக்கின்றார்கள். ரவி தனது முயற்சியினால் அந்தக் கஞ்சியைத் திரும்பட கியங்கை வைத்துவிட்டான்.

அந்தக் கஞ்சியை யானை நொக்கிப் பிடித்தபடி அதிலுள்ள பச்சை நிறப் பட்டினை அகற்றினால் அந்த நூலின் மனதில் உள்மனது அப்படியே படம் பிடித்துக் காட்டியது போல் தெரல்விடும். சக மாணவர்களும் பெரிதாக ஆரவாரம் செய்து உரமீட்டிக்கொண்டிருக்கின்றார்கள். உடும்பியில் இவ்மாணவர் தனின் மனதை கடுவிளைய அகற்றி யார்த்து உடும்பிளையை அமர்க்கையுடன்தீர்விடுகின்றான் ரவி.

ரவிக்கு அந்தக் கடுவிளைய உடன் தனது தெய்வம் போலிருக்கும் அன்னாஜக்டும் அன்னிக்கும் காட்ட வேண்டும் போலிருக்கவே மல்லோரிடமும் விஜயத்தாதுச் சொல்லிவிட்டு அன்புடன் விடைபெற்று உருத்திரபுரத்துக்குப் புறப்படத்தயாராகக் கொண்டிருக்கையில் சூர் தானும் உரப் போவதாக அடம்பிடிக்க சரியானது சூரனையும் அழைத்துக் கொண்டே உருத்திர புரத்துக்குச் செல்கின்றான். ரவி. உடும் உடும்பியில் ரவியின் மனதில் பல அன்னங்கள் அல்லியாய் எடுக்கத் கொண்டிருக்கிறது.

அன்னன் மறந்து வெளியே அழகாகக் கொல்லி அன்னியை அழக்கடி கண்டல் செய்வார். இப்போது சூரவின் அழகைப் பற்றி மனதில் எப்படியும் ஏதாவது நினைப்பார். அவர் அன்ன நிகழ்கின்றார் அப்போது போனபுடனே கடுவிளையப் பயன்படுத்த அறிந்து விட வேண்டும் என்ற முடிவொரு விடடை அடைகின்றார்கள் கிடுவகும். அன்னன் சூர்மனக் கட்டிலில் கிடுக்கு அதமாக சிகரட பிடித்துக் கொண்டிருக்கின்றார். கிடுவரையம் கண்டதும் திரும்பிட்டு எடுக்க ஆற பார்த்த பார்த்தார்.

அதன் அர்த்தம் யார் கிவன்..?

ஒன்பது போலிடுந்தது. ஆறாம் ரவி சமாதித்துக் கொண்டு
 சபாஸவ அந்நிகம் ரிசய்து மவத்துக் கொண்டே கருவியின்
 பச்சைப் பட்டின் அடுத்திரன். அடுத்திய பின்னா தான் ஏன்
 தான் இடுதினென் லெ ஈனீத்தான். 9-வண்ணில் அயன்
 அன்றான் பிளித்தது கிதுதான். கிவ்வளவு காணக் கொட
 டுப்பறக்க மவக்க கிப்போ யாதிரா இடுதினயக் கூட
 டுக் கொண்டு வந்திருக்கின்றன். தான் கிவவுக்கு
 ரிசய்து ரெலயுகள் லெலாம் வீறகி விட்டதே ஒன்றவேன்
 அவருக்கி. ரவிக்கோ தாய்தந்தைய விட லொக கிவந்த
 அன்றான் மனதில் கிப்பயலயாடு கீழ்த்தரமான அன்றாமா?
 அப்போது தான் அவவுக்கு தன் பலன் தெரிப்பாந்ததுத்
 தான் கிவ்வளவும் ரிசய்துகிவ்வளவுகள் ஒன்பது விளங்கியது.
 ரவியால் அந்த வேதனையத் தாங்க முடியாவிட்டாலும் சீன
 னித்துக் கொண்டு விட்டுக்கிளிப் போய் சபாஸவ அன்றி
 அந்நிகம் ரிசய்து மவக்கின்றன். அன்றியின் மனசு அப்
 போது அநிய விடும்பவிலீரவி.

கிரயத் சாப்பாட்டுக்கு அன்றி

அன்றிக்கும் போது அன்றியின் கிரயில் அடிமையான டீர்
 சாகம் கிடுக்கவில். ரவிகிப்போது அன்றியின் மனதில்
 ஒன்ற கிடுக்கின்றதை அநிய விடும்பி கருவியை ரெத்தும்
 ரெல்லுகின்றன். அன்றி சாப்பாடு போடும் போது அதிலும்
 இடு சோர்வு கிடுக்கது. ரவி கருவியை கிவக்கின்றன்.
 "கிவன் பழப்பய முத்ததுவிட்டு வேல் ரிசய்து ரெடபவிய
 -புடன் தனது கவனக்குத் திரிமணம் ரிசய்து
 மவக்கலாம் லெ கிடுக்கிதன் கிதர்வினடயில் கிவன் இடு
 த்தினயக் கூடபு வந்திருக்கின்றன். கிளி ஏன் தான் கிவந்
 -றாமலல்லாம் கிவவுக்கு ஏன் லெலாம் அன்புடன் ரிசய்து
 வேண்டும், லெலாமே வீறகிப் போய் விட்டதே லெ கிடுக்க
 கவலியுடன் வேலிப்பட்டது அன்றியின் மனம். தன்மனம்
 -ப் போலவே லெலொடும் கிடுப்பாங்கள் லெ ஈனீக்கும் சர்
 வுக்கு கிது ரிபுத்த மொற்றமாகவிடிகுந்தது. ரவிக்கி கிப்
 போது தன்மேலும் தன் கருவி மேலும் ரெவலப்பு ஏற்படத்
 ரிதாபவியது.

சாப்பிடவேண்டுமென்றால் கதைத்துக் கொண்டுக்கொடுக்கவில்

சீபா திரகவியமாக ரவியிடம் " அண்ணு அண்ணியிடம்
 கிணலும் ஒன் கடுவியைக் காட்ட வில்லி எனக்கேட்டான்.
 அதற்கு ரவி "ஆறுதலாகக் காட்டலாம்" எனச் சொல்லிவிட்டு
 படுக்கைக்குச் சென்றான். அவனுக்கு டீக்கேம் வரவில்லை.
 மனதிலுள்ள வேதனைகள் அவ்வாறு தாங்கிவைத்து எந்த தவித்
 துக் கொண்டிருக்கிறான்.

அதிகாலை அண்ணி வெந்து ஆறாவப்படு
 வதைப் பார்த்த ரவி " அண்ணி என்ன விடிச்சும் எனக் கூடக்
 அதற்கு அண்ணி தடாரென்று திணறு புரட்டாதிச்சு துடை
 ன்றார். அண்ணியின் பதிலில் சந்திக்கும் கோபம் கிணறுபு
 ரவியால் மாத்திரம் குறையு புரியக் கூடியதாக் கிணறுகது.
 புரட்டாதிச்சு சனி என்னதும் சீபாவிற்கு முக்கியமான கிடம்
 காட்ட வேண்டும் எனத் தீர்மானிக்கிறான். அதுதான் உறாவை
 பிரதிபலிப்பென்ற உருத்திரபுரம் பிணை கொடுக்க. புரட்டாதிச்
 சனி என்னும் என்னென்னும் ரெய்யுத்திற்காக குறையுமா
 கும் அவ்விடம் கிணறுகது. அதற்குக் காட்டுவதற்கு சீபா
 யும் கூட்டிச் செல்லும் போது தன் கடுவியையும் எடுத்
 துச் சென்றான். கோவிலிச் சந்திக்க காட்டி வடிபட்ட சின்
 அவனுக்கு மனம் சந்தி அமைதியடைந்திருக்கது. கிணறு
 கத்தான் கடல் வாங்கிக் கொண்டித்தபடி குளக்கடல் அமர்
 ந்தார்கள். ரவியின் கண்கள் நீரிலும் அதன் மெல் வட்டமிட்
 டிக் கொண்டிருக்கும் பறவைகள் மீதும் கிணறுகது. சீபாவின்
 கண்களோ சந்தித் தள்ளிவிடுகது காதுல் கோபுரம் மீது
 கிணறுகது. தீரெனத் திரும்பிய ரவி இப்போது சீபா என்ன
 பிணைக்கின்றான் என அறிய ஆளசுப்பட்டுக் கடுவியை அரு
 கிணறு. சீபா பிணைக்கது "ரவி என்ன ஆம்பிளி ஆண் என்ன
 அப்படியல்லவா கிணறு வேண்டும், மனிமதன் பேரல்லவா
 கிணறுகின்றான், அவனுடைய காதுல் அவ்வளவு கொடுத்து
 வைத்தவன்" என பிணைத்துக் கொண்டிருப்பதை ரவி கடுவ
 டீரம் கேட்ட போது அவனுக்கு கிணறு உலகமே கிணறு
 மாறுவிட்டது. ரன்..? தான் கிணறு மனிம மனங்கன் கிணறு
 வல்லாம் அல்கிணறுகது என பிணைத்துக் கொண்டிரு தன் கடுவியை
 னதயில் அவ்வளவு வேகம் உள்ளதோ அவ்வளவுமையும் பயன்-
 படுத்திக் கடுவியை குளத்தை கொக்கி விட்டெடுக்கிறான்.
 அதன் பின்னர் தான் அந்த அப்பாவி ரவிக்கு குளமடை

இளைஞரும் பார்க்கலாம், உள்மனதாற் றுரு போதும் அநியக் கூடாது, என்பது தெரிந்தது.
 ஓர்வம்.

(யாயும் கற்பனையே)

தொழில்கள்

அண்மையில், பாம்பு கழகம் பரிமாணவர்களைக் காப்பாற்ற புதிய ஒரு சிசிசைத் தண்டிப்பிற்குப் பட்டினிகளைக் கட்டி. விந் -
 -நூன் பூர்வமான விளக்கத்துக்கு இது முறையாகவே இரு -
 -க்கின்றது, என்று "நியமனக் கூடம்" அறிவிக்கின்றது. இந் -
 -தில் பாம்பு கழகத் திடத்தில் ஐந்தாவது பத்து தொழி -
 -ல் இடைவெளியில் ஒரு துப்பாக்கியின் மூலமாக -
 -தொடர்ச்சியாக உயர் மின் வர்யனவு தோற்றத் தின் -
 -வேட்ட மின்தார அதிர்ச்சி கொடுக்கப்படுகின்றது. சி -
 -சைத் தியுறும் கொண்டு 34 பேரின் விஜயத்திலும் தோ -
 -லிழ்ந்த விஜயம் இருபது வது காண்பிக்கப்பட்டது.
 பாம்பினால் கழகப்பட்டு -

அரை மணி நேரத்துக்குள் சிசிசை அளிக்கப்படும் பட்ச -
 -த்தில் அவர்களில் எவருக்குமே வொதுவாக காணப் -
 -படும் கவல்களில் மருத்துவச் சிக்ஷைக் குறிப்பெய்தின -
 -அல்லது அவர்கள் உயிரிழப்பதோ கில்ல் என்பதாக ஆ -
 -ராய்ச்சியாளர்களுக்கு விளக்கிவந்தனர். சிசிசைக்குப் பின் -
 -15 நிமிடங்களுக்குள் விஜயகழயினல் ஏற்பட்ட வய்யும் -
 -கூட மறைந்து விடுவதை ஆராய்ச்சியாளர்களுக்குக் கவனித் -
 -தார்கள். பாம்பு கழகத் திரண்டு மணிநேரங்களுக்குப் பின் -
 -தானே சிசிசையைப் பெற்றுக் கொண்டு இரண்டு பேரின் -
 -விஜயத்திலும் இது வேல் ரச்யத்து. பாம்பு கழகமே ஒரு -
 -கூட, விஜய அழிப்புகள், மற்றும்தேன் கழகங்க்கும் -
 -கூட அதிர்ச்சி சிசிசையினால் பெற்றிருந்தமாத் சிசிசை -
 -அளித்திடலாம் என்பது ஆய்வாளர்களின் கருத்தாக இருக் -
 -கின்றது.

-நன்றி-

('விழித்தெழு')

குறுக் கெழுத்துப் போட்டி .4

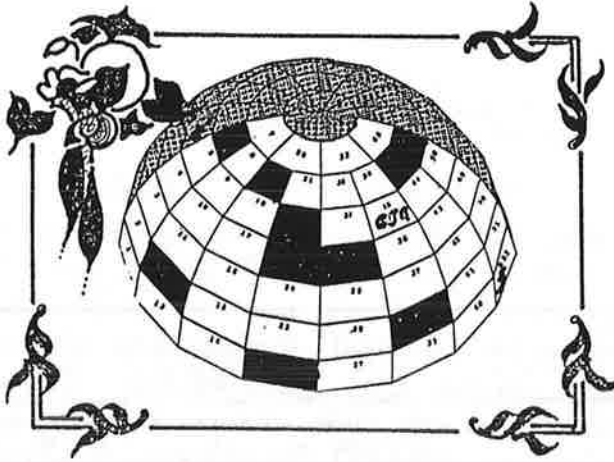

சஞ்சீவி உங்களுக்காக வழங்கும் குறுக்கெழுத்துப் போட்டி, இல: 4 ஐத் அனைவரையும் அன்புடன் அழைக்கிறது: நீங்கள் செய்யவேண்டியது, குறுக்கெழுத்துவெற்றிக் கட்டங்களினை, தரப்பட்டதன் கெள்விகளுக்கான பதிலை உதவிவுசெய்து தூர்த்திசெய்யவேண்டியதே:-

கேள்விகள் "கிடம்நந்து வலம்".

- 1-14 சமயம் ஐ கிப்படியும் அழைப்பர், கிது பிழத்த யான் வயநிநொண்டு அரியும்.
- 3-50, கம்பரால் குழதப்பட்ட கிங்காப்பியத்தில் அருடைய ரெயரும் கேங்குயுள்ளது.
- 4-17, வீட்டன் உள் நிலப்படுத்தைய கிப்படியும் அழைப்பர், அமெரிக்க கிராணுவப் பிரிவும் ஐகிராப்பிய நாடுகளில் கிதன் அமைந்துள்ளது.
- 5-18, கிதன் 12 கூட்டுகளை ஒருகூட்டுமாடும், ஆறல் உல கிடமாயுள்ளது.
- 7-46, நாடாணவிய ரெரிய சமையகளி கிப்படியுழைப்பர்.
- 5-28, சிழந்தை" க்கு கிப்படியும் ஒரு ரெயர் உள்ளது, ஆறல் கிது கிங்கி கிழம்பியுள்ளது.

- 31-48, மோட்டார் வாகனத்தின் ரிபிரொடூசான இரண் ஆங்கிலப்பதம் இதுவாகும், இது வலிடமாயுள்ளது.
- 27-52 கிலங்கையில் மக்களின் ரெயர்கனில் முடியும் கோத்தந்திராதிக்கணம் ஒன்றான இந்து இடத்தில் தேவன் பயிரிடப்படுகிறது. ஆனால் இழம்பியுள்ளது.
- 36-49 வேள், நேரம் ஒன்பவந்திர இப்படியே கோப்படுவர். இது இங்கு சிறம்பியுள்ளது.
- 41-51 மந்திரகலபவர்க்கு இது வரும் ஒன்பது ஆண்டோர் வாங்கு இது தனது தன்மைமால் இடமொழியுள்ளது.

கேள்விகள்:

- ஒருக்கொருத்தும்போட்டி அம்பந்தமான விவரங்களும், விவரங்களும்.
1. சந்திரனின் மையத்தோடு உரையினர்க்கு தவிர்ந்தியாவும்பந்திரோர்.
 2. மோட்டாயின் பந்திரோர் கட்டவர்க்கு அளந்தாயும், அத்தடன் - சரியான முறையாயும் தகவியாக ஒரு இத்தன் விழிப் பத்திரிவர்க்கு கட்ட அச்சம் பத்திரத்தையுந்தி ஒசியு 16.11.59. முன் சந்திரன்க்கு அனுப்பியவந்தல். (தகவரி ஒருக்கொன்று அச்சம் பத்திரத்தின் உள்ளது)
 3. வானகர்க்கு யாவும் இப்போட்டியில் கலந்துகொள்ளாமல், ஆண்டு இத்தன் அசல் பிரதிகை ஏற்றுக்கொள்ளப்படும்.
 4. மோட்டா முடியுடன் பத்திரிகைக்க்கு நடுவரால் தனிவு ஒசிய்யப்படும்.
 5. இழந்தன்க்கு ஐந்திரகலங்கலமையவும், சரியாகவும், தகவியாகவும், பத்திரி ஒசிய்யப்பட்ட மோட்டாக் கூட்பயர்க்கு சீட்டிழும்பு மேல் 14, 20, 30 பரிசுக்க்குள்ள தத்தியிளப்பொழும்.
 6. மோட்டி அம்பந்தமான நடுவரின் சிப்பிய இத்தியானது.
 7. சரியான விடமும், பரிசு மெந்திர விபரங்களும், அத்தே ததயின் - வெளியிடப்படும்.
 8. பரிசுடன் உரியவர்க்க்கு காலம் திரந்தின் அனுப்பியவக்கம்பம்.

கேள்விகள் "மென்றிக்கு கேள்"

- 1-5 நவரத்தினங்களில் ஒன்றான இது, சில ரெயர்கனின் ரெயராகவுள்ளது.
- 7-11 இது தமிழர் பயன்படுத்தும் ஒரு கோல்கைக்க்கு உரியதாகும்.
- 18-14 முக்கணிகளில் இதுயமொன்று.
- 20-21 ஒருவரினது உருத்தான நிலத்தான இப்படியானடிப்பர்.
- 24-25. இது நவக்கிரகங்களில் ஒன்று.
- 29-27 தமிழர் பிரதேசங்களில் விழாக்கள் எடுக்கும் போது இந்து இல் ரெயிதும் பயன் ரெயவம்.
- 33-31 மந்திர பூப்பூக்க்கும் இந்துச் செடியே சாங்கின் மேல்.
- 33-37. காச கோய்க்கு இப்படியு மொர் ரெய்க்குண்டு.

இது இங்கு குடிப்பியுள்ளது.
 44-40 இலங்கையின் உட்பகுதியிலுள்ள இந்து விடம்
 அதிகமன்றி இப்பகுதியுள்ளதால் இதன் காரணப்படி
 ரிபொண்டி — காடு என அழைக்கப்படுகிறது. இது
 இங்கு குடிப்பியுள்ளது.
 48-52 வேளாறு பிரதேச இந்து சிற்றினர் இங்கு குடிப்பியுள்-
 ளது.

சுதேவியின் கு.ந. போட்டியின் கவர்து கெளரவோர்
 இதன் விருதம் கிடைத்திருப்பின தயாரான கட்டத்தாழ்க்கை-
 உட்படி எடுத்து அதை உட்படி, அடிக்காக பெயர், பெயர்.
 யினை எடுத்த அனுப்பிவைக்கும்படியும், குளபோ. இல: 3 ம் தவ.
 ருதலாக 43 ம் இலக்கீ கட்டத்தினை கிரம்பவில்லை தவறுக்க.
 உருந்துகொள்க. கு.ந. போட்டி இல: 4 ம் புதிய வடிவம்.
 பந்திய உங்கள் கருத்தினை எதிர்பார்த்திருக்கிறோம்.

"சுதேவியின்" மலர் 3 ம்,
 குடிக்கொடுக்கும் போட்டியின் விரு-
 களும், சரியான விடைகள் எடு-
 தியவர்களும் பரிசுகள் பெற்றுக்கொ-
 ண்டு அதிர்ஷ்டம் பெறும் வரலாகும்.

- | | |
|-----------------------|-------------------------|
| <u>கிடைப்பவர்கள்.</u> | <u>பரிசு:</u> |
| 1. ஊர்வசி | 1. ஊதுபத்தி |
| 6. சாயலாசு | 2. (-) |
| 10. துவாரகை | 3. உரது |
| 15. சக்கல் | 4. சிறக |
| 19. படகு | 6. பாஞ்சாலங்குறி-
சீ |
| 23. பாங்கி | |
| 31. கோடுவம் | 7. போகீலிம் |
| 37. சிலகம் | 8. கரு |
| 44. காளி. | 23. பாரு |
| 47. அன்புமாமலகர் | 31. கோபம் |
| 55. மருடி | 36. பீகாள் |
| 59. பாசி | 38. உலகச |
| 64. விசயன் | 39. கனடியர் |
| 71. கரு | 44. திகைசி |
| 77. சுதேவிய. | 50. பாசி |
| | 55. மனைசி. |

குறுக்கெழுத்துப் போட்டி.
 KRYDS OG TVERS. 3

உ	ரீ	உ	தி		க	ய	க	
தி	வ	ரீ	ந		கு	ந	க	லீ
ப	ட	கு		ப	ந	க		
த			க	கு	க	நீ		பு
த	ல	க	மீ		க		தி	க
	ய	ன	ப	நி	ப	ல	க	நீ
ம	கு	டி		ப	தி		ட	
வி	க	ய	நீ		நீ		க	கு
கீ		நீ		க	கு	கீ	வி	

1. S. Anusha
Fyernsgade 1.1sal
7600 Struer.
2. V. Eranjinee
Å gade 10 st
7500 Holstebro.
3. D. Sugendra
Jernbanegade 10 a
9600 Års.

சரிக்கச் சந்தக்க சுக்களம்.

-முரளி-

Footex மாக்கற. அன்று ஓர் வெள்ளிக்கிழமை, கனம் சிற்றந்த வந்தது. "டேய்".... சூரல் வந்த திளசு கேட்டுத் திரும்பினேன். சுரேஸ் ஒரு அடிகாண தமிழ்ப் பெட்டையோடு நின்றான்.

"ஒன்ன மச்சான் ஆளே மாறிப் போனாய், அடையாளமே, தெரியாமல் போனாய்... அப்படி ஒன்னதான்ரா சாஸ்டிரிகின்றாய்? ஒன்றன் சிரித்துக் கொண்டே.

"சொன்றப் போலே மறந்தே போனேன் இதுதான்ரா ஒன்ற மறுசீ, போன வாரம் தான் இங்கு வந்தவ, போன சம்பந்த இந்நியா போய்த் திரும்பும் செய்து வந்தேன்"... என அடுக்கடுக்காய் எடுத்து விட்டான். "அது தரி ஒன்னடா இந்தப்பக்கம்" சுரேஸ் வினவினான். "சுய்மா இந்தப் பக்கம் வரவேணும் ஒன்ற வந்தறன், ஒன்றேன்."

"பார்த்தாயா

மச்சான் கெண்டிவிட்டுக்கும் நான் கொல்லப்படுகிற விலக்குக்கும் நியும் எவ்வளவு காலத்துக்குப் பின்னர் சந்திக்கின்றோம். திட்டத்தட்ட அரண்மனை வட்டம் இருக்கும் ஒன்றடா" ஒன்றன் சுரேஸ். இருக்கலாம் ஒன்று போல்த்தலியைத்தேன். "அது சரி ஒன்றடா கையம் கந்திலேற்றாமாக நிக்கறாய்."

நிமிர்ந்தபடியே "சுய்மா

கண்டிப் பார்க்கத்தான்" ஒன்றன். கிடுத்துக் கொண்டே. "டேய் விடாதே... கிதுக்கைவெள்ளை கண்டி, கந்திலேற்றார்." அவன் விடாது தொடங்கினான்.

"இவர் சொன்னதும் கேட்க்கிறார்" இவர் எதற்கெடுத்தாலும் கிப்பறத்தான் "அவனது மனைவி ஒருதொ நீட்டி கிடுத்தான்."

"இல்ல மச்சான் நான் ஒருவாடு சாமாலைக்கும் இலங்கைப் பெறுமதி பார்த்துத்தான் செவ்வழிக்கின்றேன்" ஒன்றன். அவனது மனைவி வெட்கக்கத்தால் தல்கண்டித்தான்.

ஒனக்கிச் சிரிப்புத் தாங்கமுடி

வீல்லை. டேய் திதுக்கென்றா யோய்ச்சிரிக்கின்றாய்.... இதிலே
 ஒன்றைப் பிரிக்க வேண்டியிருக்க... டேய் நீயும் ஒன்றைப்
 போன்ற காலகட்டத்திலே தானே இங்கே வந்தனீ... உன்
 ரெண்டோ அல்லது இடம்பததுக்கெண்டோ ஒன்றானா தோ
 -து எவத்திருக்கின்றாய்----- "மச்சான் நீ ஒன்றான பிணை
 கின்றையோ ரெளியாகு அங்கை நாட்டு பிணைகளுக்கும்
 இடம்பச் சூழ்ச்சிக்களுக்கும்" நான் ஒரு மாதிரி சில விஷயங்
 -களைக் கட்டுப்படுத்தித்தான் வாழவேண்டும், போனவருடைய
 -விய அக்காவுக்கு ஒரு வீடுகட்டிக் கொடுத்துள்ளேன். அதை
 தம்பியாரேயும் அதையும் ஜெர்மனிக்கு கூப்பிட்டு விட்டுள்ளேன், டேய்
 இன்றொன்று நான் நானுபயம் சேசரிக்க வேண்டும் ஒன்பு
 நகர சில ஆட்களைப் போல் கள்ளத்தனமான வழிகளிலே
 அல்லது வட்டங்களைக் கொடுத்தோ அல்லது சாப்பிடாமல் இருக்கிற
 நான் சேசரிக்கவீல்லை, சேசரிக்க விடுப்பும் இல்லை, அதோ நான்
 கஸ்ரப்பட்டு உழைக்கின்ற கிடைக்கின்ற வகுமணத்திலே தான்
 அப்படி மிதச்சுபடுத முயல்கின்றேன்."

"டேய் இதை மட்டும் நல்லா
 யோசனை... இனிமையாக சில விஷயங்களைக்
 டேய் எவத்திருக்கும் இந்த நாடு ஒன்றை நான்குத் திவ்யியும்
 அப்படியும், அப்படித்தான் சிலவேளை திடுப்பி அடியுப்பிவிட்டால்
 ஒன்று போல் நாம் சந்தியிலே போய்த்தான் நிற்கவேண்டும்.
 நிற்கத்தான் முடியுமா...? யார் தான் ஒன்றை மதிப்பார்க் -
 கொஞ்சம் யோசித்துப் பார்.... உன்றை கொப்பர் தான்
 இனிமேலும் ஒன்றை பார்ப்பாரோ...? அதோ முயற்சு நீயும்
 அதோ மிதச்சுபடுதப்பார்...."

ஒன்றைக் கொல்லாமல் தனியே சுற்றுவது
 விரும்புகிறது. கிவன் ஒன்றை இப்போ சந்திக்கின்ற எழுபது
 -லாகிவிட்டது. "மச்சான் பிரத சந்திப்போம்" ஒன்று ரெளய்ச்சிரிக்கின்ற
 டு மெல்லிய நகர்த்தேன்.

ஒன்றைப் பணம் அடுத்து வண்டியில் போட்டு
 வீட்டு அதோ கந்தலென்றால் கண்ணித்து விட்டு தமது மனவிக்கு கதா
 -டுகின்றாய். "கிந்தமய பணம் ரெளய்ச்சிரித்து அதைத்தன்னியா? அங்க
 வேண்டியிருக்க" ஒன்றை கிந்திரனின் கிரம் தன் கிளர்த்தலோடு
 கிளர்த்தலாய் ஒன் காலகாலில் வீழ்த்து.

முற்றும்



சிறந்த அங்கம்!

1. உலகத்திலேயே பெரிய நகரம் எது? அது எங்கேயுள்ளது?
2. எந்தக் கிரகம் தன்னைச் சுற்றி வளியம் கொண்டுள்ளது?
3. உலகத்திலேயே நீண்ட மலர் எது? உயரமான மலர் எது? அளவு எங்கேயுள்ளது?
4. உலகத்திலேயே நீண்ட நகரம் எது? அது எங்கேயுள்ளது?
5. மெக்சிகோக்கோயிலுள்ள கிரேட்டு பண்டை நாகரீகங்கள் எவை?
6. ஸ்காட்லாந்து விமானம் விமானம் நூல்கள் எத்தனை? அளவு என்ன? பெயர்கள் என்ன?
7. சூரியனுக்கு மிக அண்மையிலுள்ள கிரகம் எது?
8. ரென்மார்க்சில் எங்கே முதன் முதலில் நடைபாதை (road) அமைக்கப்பட்டது.
9. "நேர்டேர்" என்பதன் பொருள் பெயர் என்ன?
10. எமது சூரிய குடும்பத்தில், பெரிய கிரகம் எது?

முன்றலது மலரில் வெளியான கேள்விகளுக்குச் சரியான பதில்கள்.

- | | |
|-----------------------------------|-------------------------------------|
| 1. மெக்சிகோக்கோயிலுள்ள அமெரிக்கா. | 6. ஆஸ்திரேலியா. |
| 2. சூரியனில். | 7. வெள்ளி கோள். |
| 3. கிரீன்லாந்து (Greenland) | 8. ஸ்பைட் (மனிக்கு 17 கிலோ மீட்டர்) |
| 4. கிரேட் பிரிடி | 9. சேர் ஐசாக் நியூட்டன். |
| 5. 11,000 பாதை பரப்பளவு. | 10. அமெரிக்கா. |

VED DU DET?-----.

- 1.Hvad hedder verdens største flåde? Hvor ligger den hen?
- 2.Hvad hedder verdens længste bjerg? og det højeste bjerg? . Hvor ligger de hen?
- 3.Hvad hedder verdens længste flåde? Hvad ligger den hen?
- 4.Hvad hedder de to gamle civilizationer, der var i Mexico?
- 5.Hvor mange lande er der i Skandinavien? og Hvad hedder det?
- 6.Hvor blev DK's første gågaden bygget (lavet)?
- 7.Hvad står NATO for? North Atlantic Treaty Organization.
- 8.Hvilket Planeten, som har ringe omkring sig selv?
- 9.Hvilket Planeten der ligger nærmest til Solen?
- 10.Hvilket Planeten er største i vores Sol system?

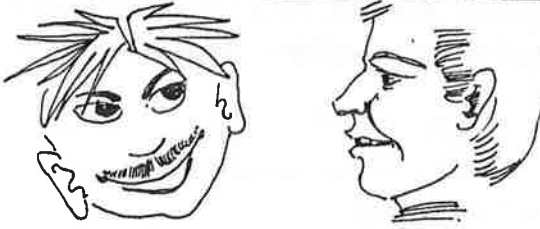

ஒருவர்: என்னடா நீங்கள் கொஞ்சம் குறைகிசு.
கேட்கமாட்டியானே இந்த கேட்டுபோனவ...

மற்றவர்: நான் நினைக்கிறேன் உங்கள் பிறகு 31 க்கு
வசுப்பீக்கள் பிடித்தீர்தானே தொடட்டில்ல
போட்ட சுகள் போல கிடக்கீ.

ஆலமரமும் நாணலும்



மல மரங்கள், ரசங்கள், மூல, பூணிகளின்
 ரசமிக்க வளர்ந்த அந்தண. அந்த இடத்தில் பந்தம்
 போர் சேர்ந்த கடமையி விழித்தாலும் விடக்க முடியாத
 ஓர் வளிய ஆலமரம் நின்றது. அதன் கிளைகள்
 நின்ற பரந்த வளர்ந்திருந்தன. அந்த ஆலமரத்தின்
 கீழே ஓர் சிறிய நாணல் மூல வளர்ந்த அந்த.

ஒரு நாள் ஆயு வளர்ந்த கெட்டு வளர்-
 னாம் கைய பரந்த ஆடியது. அந்த நாணல் மூல
 வளர்நாம் ஆடிய பக்கமாக வளர்ந்த நின்றது. இதை-
 வயல்லாம் பார்த்துக் கொண்டிருந்த ஆலமரம் நாணல்
 மூலம் பார்த்த நம்பா, உன் உடம்பின் சக்தி
 யினி. அதன் தாய் நீ வளர்நாம் ஒடும் பக்-
 கமாக சாய்ந்த கிள்களின் இயி. எய்வாய் பாரி,
 நான் வளர்நாம் ஒடும் போது னாதியந்த உன்
 சிதை எதிர்த்த கிள்களின் இறையி. ஏனெனினால் என்
 உடம்பின் சக்தியுள்ளது எய்வ தன்னைத் தானே
 முகிந்த போய வளர் அந்த நாணல் மூலம் பார்த்த
 சிந்தித்த. இதை வயல்லாம் காத்தி போடாத மாதிரி
 நாணல் மூல நின்றது.

சில நாட்களின் பின் காற்றும் மழையும்
 விடாமல் வய்த கொண்டிருந்தது. ஆலமரம் சிதை
 எதிர்த்த சக்தியின்றி கீழே விழுந்தது. இதைப் -

பார்த்த நாண்டியல் சின்று ஒரு நாள் நீ உன்னை
 -பி பார்த்த ஏனாம் செய்தாயே. இப்போது
 என்னை போய் விட்டது உன் சக்தி சின்று சினித்
 வா போ கேட்டது. ஆமாம் மெளண்டாய் இருந்தது.
 நான் சின்று இறுமாயி தகாண்டி நான்
 திவ்யத் தர்சன் என ஆமாம் மன்திரிசன் என -
 னியது.

-சேனா.
 -தொல்ஸ்ப்புமே.

Der var mange træer og højt græs på et sted. Der var også et enormt stort træ som man ikke kunne omfarne med hænderne. Det's grene voksede langt. Der var et "lille græs" under det store træ.

En dag gik floden over sine bredder og vandet løb hen til det store træ og det "lille græs". Men det "lille græs" lå ned på jorden i den retning som vandet løb. Efter at alt vandet løb væk stod det "lille græs" op som før. Men det store træ holdt øje med det "lille græs" og sagde "du har ikke så mange kræfter som mig, derfor lå du ned på jorden i den retning som vandet løb. Du kan se at jeg kan stå imod, når vandet kommer fra floden. Det er fordi jeg har så mange kræfter". Så den prælede det store træ af sig selv og grinede af det "lille græs".

Efter få dage regnede det meget med storm i mange dage i træk. Så væltede det store træ ned uden at bruge sine kræfter imod stormen. Så sagde det "lille græs" med et grin "der var en dag da du drillede mig, men hvor er dine kræfter nu?"

Det store træ holdt mund og tænkte ved sig selv af man ikke skulle være hovmodig.

(Oversat fra Tamilsk til Dansk af "Maty. Jeyaratnam")

" K.MAHENDAN, SUKIT OG KUMAR'S HISTORIE "

Engang boede der en trold og en nisse inde i skoven. Der kommer mange mennesker i skoven, og trolden fanger bare alle menneskene. Trolden har en pistol, og han siger hit med pengene.

Engang kom der en jæger ind, og nissen blev helt rød i hovedet og bange, fordi han troede, at jægeren ville skyde ham men jægeren ville skyde tiger og løver.

KUMAR



K.MAHENDAN

Trolden mødte tigreren og blev grøn i hovedet af forskrækkelse så kom jægeren og skød tigreren, og heldigvis skød han også trolden.



Nu er nissen og menneskene glade, fordi trolden er væk for nissen og menneskene var nemlig gode venner.

SUKIT



Der var bare en lille troldunge tilbage, og den blev meget stor, men den var gode venner med både menneskene og med nissen, og den blev gift med en sød troldeplige.

SANTHIRIKA OG SEYAS FORTÆLLER"

#####

Vi går i 1. b. på struer østre skole.

Vi har altid lektier for om man-dagen. Vi har lært bogstaverne i, o, ø, s og t, og vi har lært sange om bogstaverne.

Hver torsdag er vi sammen med en 2. klasse i 2 timer ude i den lille aulæ. Der har vi spillet nogle spil, leget "banke banke bød", og vi har også spillet bold.

Tre timer om ugen er vi til ekstradansk sammen med en lærer, der hedder Randi.

Hver mandag går seyas til tamilsk i 3 timer her på skolen



கடந்த இரண்டரை மூன்றாண்டுகளில் "சந்திரிகா" சிறார்கள் சிறப்பாக 10 மாதங்களுக்கான விருந்தினர் குழு. இதில் 2 மாதங்களுக்கான 10 மாதங்களுக்கான விருந்தினர் குழு, எட்டு சிறப்பாகும் பதில் அனுப்பிவைக்காதது கவலைக்குரியது. இதில் 3 மாதங்களுக்கான சிறப்பாகும் பதில் அனுப்பிவைக்காதது 40 சதவீதமாக உள்ளது. இதில் 3 மாதங்களுக்கான 10 மாதங்களுக்கான சிறப்பாகும் பதில் அனுப்பிவைக்காதது வி. B. (வ.கா.நீ) க் சந்திரிகா வாழ்த்துகின்றது.

ரெக்சு கதிர் உரவாறும் அதன் பயன்களும்
(ரெக்சு கதிர் உரவாறும்)

ரெக்சு கதிர்கள் உண்டாக்கும் விதம்.

- ① குவாமிலிஷன் காந்தியின் அடுத்தம் குறைவாக இருக்க வேண்டும்.
- ② மின்னிகள் விரைவைக் கூட்டவும், மிகுந்த அளவு மின்னிகள் உண்டாக்கவும், குவாமிலிஷன் வாய், எதிர்மின் வாய் இவற்றிற்கிடையே அதிக மின்னாற்றம் இருக்க வேண்டும்.

ரெக்சு கதிர்கள் பண்டிய குறைவான வாயுக்குடாயைக் களைக்கும், புதிய குறைவான கூலிட குடாயைக் கொண்டும் உண்டாக்கப்படுகின்றன.

- ① பண்டிய குறைவான வாயுக் குடாய் கொண்டும்.
- ② புதிய குறைவான கூலிட குடாயைக் கொண்டும்.

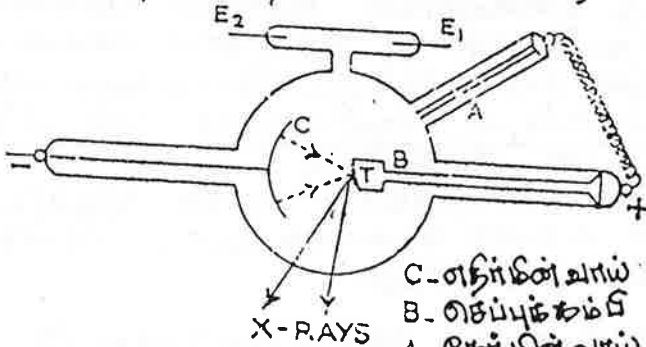

C-எதிர்மின் வாய்
B-செப்புக்கம்பி
A-குவாமிலிஷன் வாய்
T-உலோக உலக்க
E₁, E₂ மின் வாய்கள்.

ஆர் அகன்ற கண்ணாழிக் குமிழில் உள்ள காற்று குற்றக நீக்கப்பட்டு பூட்டப்படுகின்றது. இதிலுள்ள காந்தியின் அடுத்தம் .001 மில்லி மீற்றர் பாதரசம் அளவுக்கு இருக்க வேண்டும். வாயுக்குடாயின் எதிர் மின்வாய் (Cathode) C உட்படும் குடிவாயும் அதிக மின்னிகள் அதிகவிந்-யுடன் வெளியேற்றும் சிறமையுடையதாயும் உள்ளது. கிது படத்தில் கூட்டியபடி அமைக்கப்பட்டுள்ளது. "B" என்ற செப்புக்கம்பி, குடாயின் மறு ஊர்தில் பொருத்தம்

பட்டிமருக்கின்றது. மின்னகளைத் தடுத்து நிறுத்தும் உலோக கிலக்கு (Target) ஓர்வ கம்பியின் உள்புறியில் பொருத்தப்பட்டிருக்கின்றது. இவ்வுலோக கிலக்கு டங்ஸ்டன் அல்லது பிளாட்டினம் உலோகத்தினால் ஆனது. இது தெர்மின் வாய்க்கு தெர்மின் எதிர் எதிர் இருக்கின்றது. இதன் பரப்பு சூழாயன் அச்சுக்கு 45° சாய்ந்து வைக்கப்பட்டுள்ளது. தெர்மின் வாய் அயுடன் வெளிப்புறமாக இணைக்கப்பட்டுள்ளது. தெர்மின் வாய் தனிமமயாக இருப்பதால் செயல்தீர்மானம் அதிகமாக இருக்கும்.

இக்கூழாய் 30000 முதல் 50,000 வோல்ட். -தகன் வளர் மின்னகத்தம் உள் டாக்கக் கூடிய சூழாய். -சூழாய் கருவியால் (Induction coil) இயக்கப்படுகின்றது. தெர்மின் வாய்க் சூழாயன் தெர்மின் வாயுடலும் தெர்மின் வாய்க் சூழாயன் தெர்மின் வாயுடலும் இணைக்கப்படுகின்ற தூண்டிச் சூழாய் இயங்க ஆரம்பித்தவுடன் C என்ன தெர்மின் வாயிலிருந்து மின்னணுக்கள் வெளியே விடப்படுகின்றன. தெர்மின் வாய் சூழிவாக இருப்பதால் மின்னணுக்கள் உலோக கிலக்கின் மீது சிவ்கின்றது. மின்னணுக்கள் சிவ்வேகத்தில் செயல்படுகின்றன. மிகவிநரவாகச் செயல்படும் மின்னணுக்கள் உலோக கிலக்கின் மீது மோதித் தீர்வான நிறுத்தப்படுவதால் மின்னணுக்களின் கயக்க ஆற்றல் (kinetic energy) உலோக கிலக்கைத் தூண்டி ரெக்சுத் ததிர்தன் வெளிவிடச் செய்கிறது.

மின்னிகள் மிகவிநரவாகச் செயல்பு ஒரு பொருள் மீது தூக்கும் போது அதிக அளவில் வெப்பத்தை உள் டாக்கின்றன. அனவே மின்னணுக்கள் சிவியும் கிடத்தில் அளமந்துள்ள உலோகம் மிக ரெக்சில் உருகாத டங்ஸ்டன் அல்லது பிளாட்டினத்தினால் அளமக்கப்பட்டுள்ளது. மின்னணுக்கள் தூக்குதல்களால் தீர்படும் வெப்பத்தை ரெக்சில் வெளியே கட்டத்துவதற்குச் சாதகமாக ரெக்சில் கட்டதியான ரெக்சுக்கும் பியுடன் உலோக கிலக்கு இணைக்கப்பட்டிருக்கின்றது. ரெக்சுக் கம்பி வெப்பத்தை ரெக்சில் வெளியே கட்டத்துகின்றது.

மின் அணுக்கள் சுவியப் பெரும் இலக்காக உள் உலோக இலக்கு பின்னும் பண்புகளிக் கொண்டதாய் இருத்தல் வேண்டும்.

1. உயர்ந்த உருகுநிலையுள்ள உலோகமாய் இருத்தல் வேண்டும்.
2. அணுவெண் அதிகமாகவுள்ள உலோகமாக இருத்தல் வேண்டும். அவ்வெண் அதிகமாக இருந்தால் எக்ஸ் கதிர்களு-
-ம் அதிகளவில் உண்டாகின்றன.
3. இலக்குக்கிற் பயன்படுத்தப்படும் டேப் ரொடூஸின் ஆவ-
யலுத்தம் மிகக் குறைவாக இருத்தல் வேண்டும்.
4. அவ்வுலோகம் எளிதில் கடத்தியதாகவும் இருக்க வேண்டும்.

கழல ரொண்ட் எக்ஸ் கதிர்கள்.

குடியில் வாயுவின் அழுத்-
-தம் மிகக் குறைவாக இருந்தால் எக்ஸ் கதிர்கள் உண்-
-டாக்க அதிக மின்னூதம் தேவையப்படுகின்றது. அப்பொ-
-ழுது உண்டாகும் எக்ஸ் கதிர்களுக்கு ஊடுருவிச் செல்லும்
-திறன் அதிகமாக இருக்கும். ஆற்றலும் மிகுந்திருக்கும்
-இக்கதிர்களுக்குக் கழல எக்ஸ் கதிர்கள் எனவும், சிமாயி
-லுள்ள வாயுவின் அழுத்தம் மிகக் குறைவாக இல்லாமல்
-கூடுப்பின் ஊடுருவிச் செல்லுதல் திறன் குறைந்த எக்ஸ்
-கதிர்கள் உண்டாகின்றன. கிளத ரொண்ட் எக்ஸ் கதிர்கள்
-என்று அழைக்கப்படும்.

கண்ணாடிக் குளாயும் மின் வாயுத்தும் காற்றின்கண் ளுளவு
-கிரகித்துக் கொண்டே இருக்கின்றன. மேலும் இக்குடியில்
-வெகுநேரம் வெல் ரெய்தால் குளாயினுள் இருக்கும்வாயு
-அணுக்கூட்டங்கள் குறைகின்றது. இதனால் வாயுவின் அழுத்-
-தம் உரவரக் குறைந்து இயக்கம் தடைப்படுகின்றது. இது
-னால் குடியினய் மிகுதுவாக்குவதற்கு தகுந்த ஒரு சாதனம்
-இதில் அமைக்கப்பட்டுள்ளது. இவ் வாயு கிரகிக்கப்பட்டு
-பல்லாடியம் ரொண்ட் தகடுகள் (Palladium Foils) துள்ள்குடியா-
-யில் ரொண்ட் தப்பட்டுள்ளன. இக்குடியில் E₁, E₂ என்ற இரு
-மின் வாய்களும் ரொண்ட் தப்பட்டிருக்கின்றன. E₁, E₂ என்ற
-கிரமின் வாய்களும் A, C இவற்றிடன் குறைவே இளக்க
-ப்படுகின்றன. இதனால் A, C, க்டுமீனடயில் இருக்கும் மிகு-
-ந்த மின் அழுத்தத்தினால் E₁, E₂ இவற்றின்கண் ளுளவே ஒரு

மனித ஆடம்பரம்

* ௨௭ ௭ ௨௮ *
+

பிணக் குதியல்களினாலு

முத்தன் கிரிக்கிறான்.

பிணக் குதியல்களினாலு

முத்தன் கிரிக்கிறான்.

பரகூட்டித் திரும்பும் இந்திய சிப்பாய்களினாலு

காந்தியும் பாலமாகச் சிரிக்கிறான்.

இஸ்ரேலிய விமானங்களினாலு

யேசுமும் பவமாகச் சிரிக்கிறான்.

கிடைத்தேதே மதத்தக்கு விளக்கம் கொண்டுணர்

அகிம்மைசெய்யு- வடந்தொக்கில்

கைகொட்டிச் சிரித்தாடுகன்

உபகடம சிரித்தது; சிரிக்கிறது; சிரிப்போம்

ஏவ்லோரும் சிரிப்போம்

குண்டுகள் விழ்ந்து

மனிதர்கன் சாகட்டும் ;

தும்பாக்கி ஏவடித்தச

சிதறட்டும் உடல்கன்

சிரிப்போம்.

சிரிப்போம்.

முத்தன், காந்தி, யேசு சிரிக்கும் போது

நாம் மட்டுமென்று!

சிரிப்போம்.

தத்தவங்கன் வாழ்வுதற்காக

மானுடர் ஒசத்தையன்

தத்தவங்கன் வாழ்வுதற்காக

மானுடர் ஒசத்தையன்

தத்தவங்களு ஒசத்த பின்பு

ஒசத்தவனுக்கு ஒன்று அழ்ந்தம்

ஏவ்லோம கேலில் கூ-ந்து

பாரத மாதாவிடம் தஞ்சம் கேட்டோம்
 மாதாவிடம் வேண்டித்தான்
 மாதாவிடம் வேண்டித்தான்
 கேட்டா மானிடர்
 யாட்டா மானிடர்
 கீர்த்தியத்திற் போலிவேசம்

அரை நிர்வாணக் காந்திக் கிழவனின் கிழயில்
 காசம் ஏச்சமினெதில் ஏற்ற தம்பு?

கூந்த உலகில்
 அடுத்தம் ஏதற்குமே கில்லை
 ஏல்லோரும்
 கை ஏகாட்டிச் சிறிக்கலாம்.

சாவுக்கும் அடுத்தமில்லை
 விழியுக்கும் அடுத்தமில்லை

நாம் நடந்த யாழ்நகர் வீதியெங்கும்
 பிணக்குறியில்கண்
 கீர்த்திரா காந்திக் கு அஞ்சி ஏதெத்திய மண்டபங்களில்
 கிரத்த உவன்தம்.

ஏந்த நேரத்தில்
 ஏதெனும் நடக்கலாம்

ஓ!

ஏகாட்கம் ஏகாட்ட மனித குலமே
 நீ ஏகாட்ட கேட்டபற்கு
 உனக்கு ஒரு மறவும்
 கடவுளும்
 ஏழாழியும்

மிருகங்கள்
 மனிதக் காட்சிக் காலை அமைத்த
 வேறக்கை பார்க்கின்றன.
 மனிதர் கலையே!
 கீழியங்கள்
 மிருகங்கள் திருப்தியப்பட்டும்.



வணங்கிய ஏதல்வாரம்



வாருக்காக?

கோழி கூ-வியும் விடிவெள்ளி காலிக்கா-
தது ராஜ்யமே விடியாததன் அழிந்தெயன்பது பார்வதிக் -
கிழிந்தே தனிந்த விடயந்தாம்.

அதிகாரமே காண்பு அந்தநாள் சேகரம்தான்.
நாள் புருந்து கிழவியை. உருத்தொன்றாயக்கவ, உள்துழைய.
ஒருது காரம் புறகயிசையில் அருக்கி கிராந்து புறக ரெருது
அட விட்டபிசுதான் அவயுக்கு ஏதோ ஆத்தியாக கிடு-
தது.

கிழவியும் விடிவெள்ளி வந்திடவேதான் நாம்-
பார்த்துவிட்டை நான்கு தடவை அந்த வந்த சூயாது, வாச-
ந் பக்தமாத ஏதோ முனகற் சத்தம், மனிமியிற் காதுவ் விருந்து.
அது விநாமமேயானவா கியம்பிட்டவான்றும், முருமுத்சொன்ன
விட்டதோடு கண்ணினையும். அவன் சக்கரத்தையும் ஆழ்ந்து -
"கண்ணு" "சக்கரம்" எனக் கூப்பிட்டபடி திணைகேட்டு வந்தவயு-
க்கு கிரம்புக்கொன்றவியின்.

டுருகோல் உலவீகிவிட்ட கிழி.
விடிகள் முகத்தீர் மறையு பையியறு போலிடுக்க.
வே... கண்ணாளை மணசுக்குள் முணுமுணுத்தபடி
கணத்தீர் போயிடுத்த கிணமகிளை மலிபத்திறந்தவ-
யுக்கு கண் கொண்கு பாகீககமுடியவில்லை....

ஐயோ! என்ரு பிள்ளை கொதமகி
கிழி கிந்த கிடுட்டுக்கை கிடந்தது. என்ன கொடுமை.
யிது... கண்ணா நான் வணங்கினடுதலிலாமாடுக்காக...?
விழித்த கண்கள் முடமுடியாமகெ
கிழிவி நீண்ட நித்திரைக்குச் சென்று விட்டா..

மடகாட நடடுகன் கின்பகதகால்
கடபுட என அடித்தவாறு. பாகீவைக்குக் கூட கிழிசு
நிழலிளாமல் சூழ்மிடித்த சைகுகிொளாந்துள் கீ
குக் கண்ணாடியின் கிடசு விடிகு உடைத்தீடு
பதை மருவயர் கண்ணவிடக் கூடா சூ என்ரு
கோக் கோடு கையால் மறையுத்தவாறு ஓடுவர்
அந்த கிடத்துக்கு வகீசு செருந்தார்.

சாதனை படைத்திருவீர்

சீதனம் வய்கன் உலவலம் - கந்த

கீடுகூட்ட யூகிவிடு... ..

கோதனம் யூக்கவயக் சூழ்ச்கொண்டு - 11

சீதனம் கெழல் மெழியர் வாழ்கின்றார் - தீட்டல... ..

காதலத்தியய் வகி காதலம் ஒய்த்தயிடு - கையகிழ்

கையாணம் ஒன்றுஅடர் கைநிறயக் காசு கைக்கும்,

மாணங்கூட்ட மருகிடு, மாறுதா கந்தநிறயமை.

கோதனத்தியில் கைலம், ஒசாய்ப்பு சுத்தநிறயமை.

சீதனம் உலவலம், சீவநிறை சகட் காமல்,

சாதனை புதித்திருவீர்! சிறித்திரும் படைத்திருவீர்!!

சீதன் சதவந்தி

வணக்கம். நானொரு பத்திரிகை-
நிபுநர்.. கிந்தவிடயம்பற்றித் தொகுப்புச் சொல்ல-
முடியுமா வெண அம்விடத்திற் பிள்ளைகள் விரைவி-
யுடைய பார் முன்புயலுத்திக் கொண்டு வந்தது ஏதே-
னோ வயஸ்வாமி சொல்ல முகிந்தனர்....

பெரியவர் நீங்கள் சொல்லுவீர்கள்..
கிழவியொரு விதவ. ரண்டு பிள்ளை.
ஈ. பொடியன் தொகுப்பு கிழக்கத்திற் கிழக்கவன்.
ராத்திரி சூதாடும்படித் துடியிடீடை அம்மிடிடீடார்
போல. அட்டிமீயோடீடு படவேகாக தொகுப்பு வந்தது
போட்டிக்குக் கிழவிகள். கிழவி கோவியும் ரண்டு விடிய
புடிய பொடியன் வந்தது குழுமம்.. கிழக்குத் த
யாறையுமீ தெரியுமீயாகக் கும். அடியிற் மணிநியம
குட்டியிருக்கோணும். மணி பயந்த மயவீயிற் போகி.
அதோடை வீட்டுக்காக படுத்திக்குத் பெட்டி யெதி-
யையுமீ அமிக்காரவிகள் தெடுத்துப் போட்டிவிகள்...
அது மணிநிக்குத் தொடியா சூபோல; நானு வரியத்திக்
பிறகு மகளை கிந்தக்கொய்த்திற் கண்டுடொடீனை கிழவி உய-
ரை விட்டிட்டுது. பாயம் மணி; மாமம் மாமமாய் -
விழுந்தடிச்சு வணங்கிய தொஸ்வாமி அருக்காக தொண்டு-
தெரியுமீ; உண்மையா தவ்மொற மணி..

என்றும் பொஸ்வாமி அன்றைய
தொயிற் தண்டையெழுத்து சோபையிழுத்துக்கு...
குருகுருக் காத்து தண்டைத்திக். கக்கிய மாண்டி கித்-
கத்திற் அறையினை மெச்சிவ காக்காக கிற் கிழக்கு
ண்டிக்கு. திடீரென, கருகினும் போஸ்மி கிராணுவ தொ
கிரகாபீடீகரும், பொம்பர் விமானங்கரும் வட்ட-
மிட்டு புலவரொலியிற் கிழக்குத் தொகுப்பு மொத்தமாகப்
புத்திக்கு... ..

கட்டில் கிழந்த தொகுப்பு-
தொட்டுக் கிழவிகள் கிழக்கியும், அந்த வயக்காரிற்
வடுக்கிற், வரிக்காக விநிந்துகினிற், தொக்குரிய விடு-
தகையக் கட்டியது.

* தொகுப்பு *
- Holstebro -

- வினா விடை -

ஒரு வினாவினை தனது ஆராய்ச்சி இயற்கைக் கல்வி
 ஆற்றல்பிழத்து பல பரிசோதனைகள் மேற்கொண்டார்.
 முதலில் தனது உத்தரவின் பேரில் அந்தத் தவளையானது
 செயற்பட வேண்டும் என்பதை அந்த வினாவினியின் மூலம்
 விருப்பமாக இருந்தது. இவ்வாறு பயிற்சியின் பின்னர் "Hop"
 என்று சொன்னவுடன் அந்தத் தவளையானது ஒரு தரம்
 முன்னோக்கிப் பாய்ந்தது. வினாவினிக் கோ அளவில்லா
 ஆனந்தம். நானளவில் தவளையின் ஒரு கால் வெட்டி
 விட்டு அதை "Hop" என்ற வார்த்தையை உபயோகித்தார்
 தவளையின் பின் பாய்ந்து சந்திக்கும் இடங்களாகவே பாய்ந்தது.
 பின்னர் இவ்வாறு காலையும் வெட்டி விட்டு "Hop" என்றார்
 தவளையின் பின் பாய்ந்து சந்திக்கும் இடங்களாகவே பாய்ந்தது. நானள
 வில் ஒருவருக்கு காலையும் வெட்டி விட்டு "Hop" என்றார்.
 அது மீண்டும் உத்தமமாய் விட சந்திக்கும் இடங்களாகவே பாய்
 ந்தது. இவ்வாறு நான்காவது கால் வெட்டி விட்டு "Hop"
 என்றார், ஆனால் தவளையோ இருந்த இடத்தை விட்டு
 அளவையெயில்லா, இவ்வாறு வினாவினை தனது முடிவில்
 தவளையானது நான்கு கால்களையும் இழக்கின்ற போது
 கெடக்கின்ற சக்தியை இழந்து விடுகின்றது என முடிவு
 செய்தார்.

[காதுவழிக்களை] - "உதங்கொல்லம்புறே"

0 ஆம் ஆண்டில் நூற்று பூமியில் இருந்த சனத்தொகையா-
 னது இருமடங்காவதற்கு 1700 வருடங்களாகியது.
 ஆனால் இப்பொழுது இருமடங்காவதற்கு 90 வருடங்க-
 ள் மாத்திரமே எடுக்கின்றது. ஆகவே 2070ம் ஆன்
 டளவில் பூமியின் சனத்தொகை 10 மில்லியாட்டாக
 இருக்கும்.

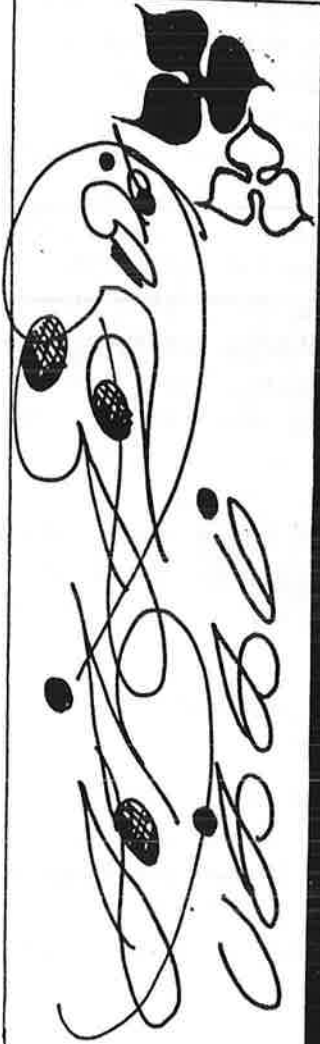

"TILJER, KÆRE DANSKERE"

"Århus" ஊரில் என்னும் நகரத்திலுள்ள ஹிமெரூப் என்றும் அடங்கியிருக்கும். உதயமார்-சூரியன் என்பவர் "TILJER, KÆRE DANSKERE" என்றும் ஒரு சிட்டுக்கவிதைப் புத்தகம். இன்னும் வெளியிடும் உள்ளார்.

இது தமிழராகிய உதயமார் சூரியன் முதன் முதலில் சிட்டுக்கவிதை எழுதினார் என்பது உண்மை. இது மிகவும் புகழ்பெற்ற புத்தகமாகும். இது மிகவும் புகழ்பெற்ற புத்தகமாகும். இது மிகவும் புகழ்பெற்ற புத்தகமாகும்.

TILJER, KÆRE DANSKERE என்ற கவிதைப் புத்தகத்தை உங்களுக்கு மத்தியில் தெரியப்படுத்துவதில் சந்தேகமின்றி உங்களுக்கு உதவி செய்கிறேன்.

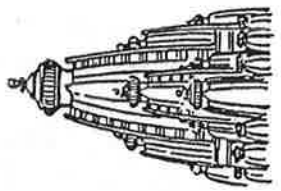
Uthayakumar (Uth) Subramanyam
 Author
 TILJER, KÆRE DANSKERE.
 Translated into Tamil by
 Tamilkalyan Publishers

 Fortiger Huzarop

Uthayakumar Sapapathy fra Hinnerup ved Århus har udgivet en Dansk digt, der hedder "TIL JER, KÆRE DANSKERE". Vi er meget stolt af at en tamil som Uthayakumar Sapapathy har udgivet en bog med dansk digt. Vi ønsker dig tillykke med din bog. "CHANCHIVE" er meget glad for at orientere jer om bogen "TIL JER, KÆRE DANSKERE".

இருநாள் பல்லியொன்று படுக்கையை
 வளம்புகளிப் பிழத்துத் தின்று கொண்டிருந்தது. சந்திரன் தொலைவில்
 பாய்ந்து கவனித்த தின்றுவரும்.
 ஒரு குறை ஒரு பெரிய கட்டையம்மைப் பிழத்து நடுவிப் போய் விடாதபடி அங்கு
 கவனத்தில் இருந்தது. அப்பொழுது வேறொரு சிற்றெழும்பு பல்லியின் அருகில்.
 பிக ரிட்டுக்கத்தில் வந்தது.
 அந்த வளம்புகளி பல்லி கவனிக்கவேயில்லை. அதனுடைய கவனம் பிழர்
 பட்ட பெரிய எழும்பு தப்பிப் போய்விடக்கூடாது என்பதில் இருந்ததால் பக்க-
 தில் வந்த திழிய எழும்பு அதன் பார்வையில் படவில்லை.
 "கவனம் இன்றில் தீவிரமாக இருக்குமானால் கிண்ணையில் எண்ணெய் ௩.௫-
 பாடு கொண்டிருக்கிறது. கிந்தனையில் மணம் தீவிரமாக இருக்கும் பொழுது ஒரு-
 க்கத்தில் தடப்பது கூட இருக்கிறத்திற்குப் புலனாகாது."

கவிதை மனிதனின் உணர்ச்சியில் பிறந்து உணர்வு
 உள்நாள் பார்த்தலில் பிறந்து அழிந்து கலசம்..
 - 4 கவனமப்பித்தன்.

அந்நின்று எவ்வாறு முயற்சியாளும்,
 பயிற்சியாளும் எந்தகையவையும் அகலாம்,
 கவிதைவதைத் தவிர...
 - வாரிடு தெஸ்டர் பிழர்.

உங்கள் கவனத்திற்கு!

தமிழ் உடனடிப் குடும்பமக்கள்திட்டம் (ஸ்டீப்பிள்) (STEMPEL)
20-9-1989 கிணிகத்தி காலாலைப் பிடிப் அட்டி. கிணிக் கிணிக்
எனது சவ்வம் புது ஸ்டீப்பிள் குற்றாறத் குற்றாறத்திணிக்.



Tamilisk Dansk
Venkabsforening
Danmarksvej 10
7500 Hvidekøbe
Tlf: 37 41 19 75



எனவே 20-9-1989க்குப் பின்னர் குவ்வாருகு குவ்வாரு
கிணிக் கிணிக் அப்படி அட்டி அட்டி அட்டி அட்டி அட்டி
அட்டி அட்டி அட்டி அட்டி அட்டி அட்டி அட்டி அட்டி அட்டி
அட்டி அட்டி அட்டி அட்டி அட்டி அட்டி அட்டி அட்டி அட்டி
அட்டி அட்டி அட்டி அட்டி அட்டி அட்டி அட்டி அட்டி அட்டி
அட்டி அட்டி அட்டி அட்டி அட்டி அட்டி அட்டி அட்டி அட்டி

Da Tamilsk-Dansk Venkabsforenings
stempel er bortkommet (omkring d.20-9)
har foreningen anskaffet et nyt.
Så alle breve vil fremover bære dette
stempel.



Tamilisk Dansk
Venkabsforening
Danmarksvej 10
7500 Hvidekøbe
Tlf: 37 41 19 75



Får man et brev med det gamle stempel,
kommer brevet ikke fra Tamilsk-Dansk
Venkabsforening. Man bedes være så venlig
at kontakte bestyrelsen.

På Foreningens vegne

Geitrud

நாமிழர் உரைபந்தாட்டக்கழகம் - கொல்லிஸ்ரப்புகே. பொதுவுறுவு செலவுக் கணக்கு 1989

வரவு.	செலவு
சென்றவருடக்காகவரும்படி.	1293.00
அங்கத்துவக் சந்தா.	1359.55
J,C பணம்.	1065.76
சென்றவருட வரும்படி	9280.00
பொருள்வருத்துலும் பெற்றபணம்	6471.00
நஷ்டிகாடை.	1389.44
	3256.44
	24115.60

சங்கவே மலர் குன்றில் வெளியான "சங்கவேவென்பக்கத்தில்" கிடம்பெற்ற செலவுப்பந்தாட்டத்தில் வெற்றி பெற்றவர்களின் பெயர்களில் திருவங்குள்ள நுடாடபெற்றதற்கு மிகவும் மனம் உகித துக்கின்றோம். சரியான பெயர் விருவங்கள் பின்வருமாறு.

கிரண்டவரு கிடத்தாது பெற்றுவிட்டாண்டவர்.
 செவ்வன் :- தேவதாஸன்-பூட் பந்தகுமார்.
 குன்றவரு கிடத்தாது பெற்றுக் கிரண்டவர்
 சீரு. அநாசலம் - வச்சுதராஜன்.

கிரண்டும் துன்படும் மனம் ஏனிலும்
 தாய் பெற்றெடுத்த கிரண்டாக குடி-
 ந்தைகள்.



NORDISK

TEATER

LABORATORIUM

Det er snart 25 år siden, at Odin Teatret blev grundlagt. Det skete i Oslo, men teatrets hjemsted blev Holstebro, der netop på det tidspunkt lagde grunden til sin kontroversielle kulturpolitik.

Odin Teatret erkender sin gæld til de kulturpolitikere, som havde mod og fremsyn. Takket være dem åbnede Holstebro døren for en gruppe fremmede teaterfolk ledet af italieneren, Eugenio Barba. En udstrakt hånd mod et anderledes teater.

For at fejre fødselsdagen har Odin Teatret taget initiativ til at sætte fokus på de mange fremmede, som den danske kultur har taget imod. Arrangementet løber fra 23.-30. november og det sker i samarbejde med kommunen og kulturinstitutionerne i byen. Festugens overskrift bliver Kultur uden grænseren dansk kulturmosaik.

Blandt andet med baggrund i det øgede medieudbud og det kommende indre marked i EF tales der om, hvor vigtigt det er at bevare den "danske" kultur og den "nationale" egenart. Men meget af det, som af mange opfattes som

danske kulturfænomen, viser sig ved nærmere granskning at have en anden oprindelse.

Gennem århundreder har ikke-danskere bosat sig her i landet og præget vor kultur. Uden deres bidrag ville meget se anderledes ud i dag. Tænk blot på Den kongelige Ballet - flagskibet når dansk kultur skal præsenteres i udlandet. Ballettens berømmelse skyldes især August Bournonville, som stammede fra Frankrig. Dansk film ville have været fattigere uden den svenske fødte Carl Th. Dreyer. Musikken til vort nationale festspil "Elverhøj" er komponeret af tyskeren Friedrich Kuhlau. Salmedigteren Thomas Kingos farfar var en indvandret skotsk tapetmager. skagenmalernes internationale ry er nært knyttet til den norske fødte P.s.Krøyer. Det danske publikum har i ca 200 år kunnet opleve familien Prices indsats på de skrå brædder. Familien kom fra England og optrådte første gang i Danmark i Dyrehaven. I Dyrehaven var også et traktørsted drevet af en tysk indvandrerfamilie - deres datter Hanne blev senere kendt som fru Johanne Louise Heiberg.

Rækken af ikke-danskere, der har skabt dansk kultur kan fortsættes helt op til vore dage, hvor de seneste eksempler vel er Ny Dans, der i høj grad er blomstret via tilflyttede koreografer og dansere.

FESTUGENS PROGRAM

Odin Teatret bidrager ugen igennem med egne forestillinger - blandt disse to premierer. Koncertsamvirket byder torsdag den 23. på en stor koncert med Aalborg Symfoniorkester dirigeret af Francesco Cristofoli, mangeårig leder af Den Jyske Opera. Koncertens solister bliver operasangeren Aage Haugland, cellisten Michaela Fukacova og violinisten Anton Kontra. Endvidere organiserer Holstebro Musikskoles symfoniorkester en koncert onsdag den 29., hvor dirigent og solister hentes blandt skolens "fremmede" lærere. JASS arbejder på at kunne præsentere world Music komponeret af musikeren Marc Levin, som til denne lejlighed samler en gruppe musikere. Dette arrangement finder sted på

Kielgasten den 29. og 30. Folkemusikhuset i Hogager kommer med bl.a. foredrag og åbent hus samt optræden i Holstebros gader og centre af tilrejsende kunstnere.

Holstebro Kunstmuseum og Jysk Aktiv Kunstforening planlægger en række udstillinger. Det er endnu ikke bestemt hvilke kunstnere eller kunstformer, der bliver præsenteret.

Holstebro filmklub viser Henning Carlsens film "Oviri" - om maleren Paul Gauguin. Den franskfødte Gauguin blev knyttet til Danmark gennem sit første ægteskab, men hverken ægteskabet eller Danmark levede op til hans forventninger, og hans ophold belv af kort varighed. Instruktøren Henning Carlsen lægger op til filmen med et fordrag om Gauguin.

Holstebro og dens indavandrere fra middelalderen til i dag er temaet for et foredrag af museumsinspektør Esben Graugaard. Arrangementet er et samarbejde mellem Holstebro Museum og Folkeuniversitet.

Holstebro Bibliotek har tilbud både til voksne og børn. Tirsdag den 28. en "mød forfatteren aften" med Maria Giacobbe. Endvidere et arrangement for børn, hvor Tom McEwan bliver det samlede midtpunkt. Biblioteket er desuden ved at samle materiale til en udstilling om Odin Teatret.

En række af byens uddannelsesinstitutioner, det drejer sig foreløbig om gymnasiet, børnehaveseminariet, handelsskolen, højskolen, - samarbejder om en "dansenfestival". Deltagerne vil være nogle af de "fremmede" dansegrupper, som i de senere år har skabt et frugtbart miljø for ny dans i Danmark. Det er Uppercut Danseteater, Jorge Holguin Danseteater og Teater tango. Forhåbentligt bliver der mulighed for åbne workshops af et par timers varighed med hver af dansegrupperne i ugens løb. Udover arrangementerne og forestillingerne på uddannelsesstederne er der planlagt en stor fælles forestilling, hvor de tre grupper får lejlighed til at demonstrere hvor for skelligt de arbej-

er med ny dans. I samme forestilling medvirker også to unge dansere fra Den Kongelige Ballet. De viser små eksempler på den verdenskendte danske Bournonville-tradition. Denne forestilling, som arrangeres i samarbejde med Nordvestjydsk Teaterkreds, finder sted på gymnasiet fredag den 24. november.

Blandt de danske teatergrupper er der en del, der er skabt af "fremmede" teaterfolk. Disse grupper vil også blive inviteret til at medvirke i festugen med forestillinger for både børn og voksne. På nuværende tidspunkt er det ikke muligt at oplyse mere, da det hidtil ikke har været muligt at finde tilstrækkeligt med lokaler til disse forestillinger.

ANDRE AKTIVITETER

For at samle alle de mange tråde i festugeprogrammet er der nedsat en festugekomite bestående af Jesper Kundsén, Holstebro Kunstmuseum, Ole Egendal, Nordvestjydsk Teaterkreds/Holstebro kommune, Ib Planch Larsen, Holstebro Musikskole samt Eugénio Barba og Dorthe Kærgaard, Odin Teatret.

Komiteen arbejder forståeligt nok på at festugen kan byde på et righoldigt program, hvor så mange grupper som der er mulighed for indenfor festugens tema, får ljlighed til at bidrage med arrangementer. Blandt andet planlægges seminarer, Hvis emner er i nær tilknytning til ugens tema.

Endvidere er der planer om at udgive en bog, der skal indeholde præsentation af Holstebros store udbud af kulturaktiviteter og samtidig beskrive vekselvirkningen mellem kultur- og erhvervslivet.

TID OG STED

Programmet for "KULTUR UDEN GRÆNSER - en dansk kulturmosaik" er under udarbejdelse, og vi forventer at det trykte program med tid og sted for de forskellige arrangementer er klar i slutningen af september. Indtil da kan de pågældende arrangører hjælpe med oplysninger om arrangementerne og billetter. Odin Teatret fungerer som koordinator for alle festugers arrangementer.

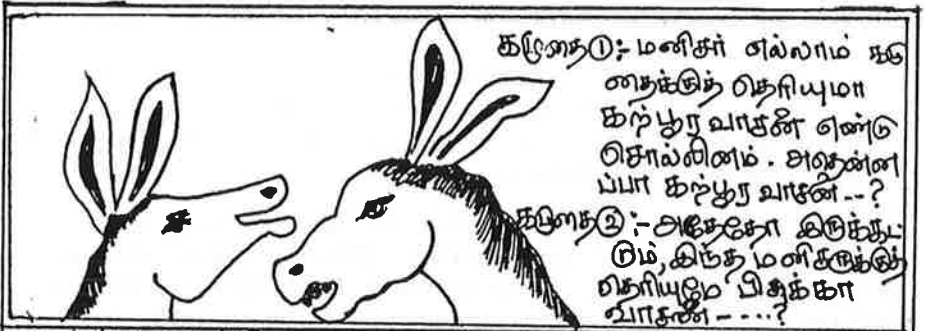

கட்டுரை 1 :- மனிதர் எல்லாம் நகு
 நைக்குத் தெரியுமா
 கற்பூர வாசனை எண்டு
 சொல்லினம். அதன்ன
 ப்பா கற்பூர வாசனை -- ?
 கட்டுரை 2 :- அடிக்கடி கிருந்த
 மும், கிருந்த மனிதருக்குத்
 தெரியுமே, பிசுக்கா
 வாசனை -- ... ?

உயம்பக்கத தொடர்ச்சி.

மின்னிறக்கம் (discharge) நிகழ்கிறது. இதனால் சூடு
 உண்டாகி கிரகிக்கப்பட்டுள்ள உலவாயு பல்வாயுத்தக
 குகளிலிருந்து விழிது விழிதாக விடுவிக்கப்படுகின்றது
 இதனால் சூடியின்வழி வாயுவின் அகித்தம் உயர்ந்து சூடிய
 மொத்தநிலையை அளக்கின்றது.

இக்கூடியின் எதிர்மின்வாயிலிருந்து விடுவிக்கப்படும் மின்-
 னணிக்களின் எண்ணிக்கை மிகுதியாலும் வெளியடும் எக்ஸ்
 கதிர்களின் செறிவு அதிகரிக்கின்றது. வாயுக் சூடியின்
 முக்கிய குறைபாடு யாரதனில் அதில் ஏற்படும் அடுத்த
 வேறுபாடுகளினால் எக்ஸ் கதிர்களின் ஊடுருவும் திறன்
 செறிவையும் கட்டுப்படுத்த முடியாததாகியாகும்.

(தொடரும்)

பயம் நம் மண்ணில்.....

பாடகாலை ஒசைமும் சென்றி அஃ தும்பும் உணர் பயம்.
 பாடகாலை சுந்திரும் ஆதாள் பாடகாலை ஒசைமும் உணர் பயம்.
 மாதிரிதே கூடுதெல்ல மைனாவுக்கும் பயம்.
 மாதிரிதே அவல்அஃ ஒசைம மக்களுக்கும் பயம்.
 சூட்டிலே கல்லெறிந்தால் விட்டால் கருப்பாழைக்கு பயம்.
 சூட்டிலே நாய்க்குத்தால் விட்டால் உயர்ந்த நிலைக்கு பயம்.
 அங்காது பயத்திருந்தால் நாய்க்கண்ணில் கருப்பாழைக் கதி ஒன்றி

✿ எல்.சுமார் ✿

முச்சூழலில்

தமிழ்நாடு

தேவன்
Halsebro

இன்று டெனிமார்க்கில் வாடும் தமிழ்நாடு எமது நாளைக்கு வாழ்க்கை முறையின் பற்றிய கண்ணோட்டமே இதுவாகும். எங்கள் நாட்டிற்கு முற்றிலும் மாறான இயற்கை, வெறுபட்ட மக்கள், மொழி கல் கலாச்சாரம் போன்ற சூழல் சூழலில் இன்று நாங்கள் வாழ்கின்றோம். நாங்கள் விரும்பியோ விரும்பாமலும் இந்த வாழ்க்கையின் பழக்கவழக்கங்களே வென்றாய் நிரம்பியிருக்கின்றோம் (அவசியம்) எங்களுக்குள்ளே. இந்த நிலையில் எங்கள் கல் கலாச்சாரத்திற்கு கூடுதலாக மாற்றம் கொடுக்கப்படும், டெனிஷ் மக்களது கலாச்சாரத்தின் சீரமைப்பும் தாக்கத்துக்களையும் அவசியமற்றதொன்றும். எங்கள் கலாச்சாரத்தின் எந்த அளவுக்கு நாங்கள் விரும்புகின்றோம், கடைப்பிடிக்கின்றோமோ அந்த உணர்வில் டெனிஷ் மக்களிடம் காணப்படும் சிறப்பான விளையாடல்கள் இங்கு கடைப்பிடிக்கவேண்டியதும் அவசியமாகும். எமது கலாச்சாரத்திற்கும் டெனிஷ் கலாச்சாரத்திற்கும் உள்ள ஒற்றுமை வெற்றுமைகள் நாம் கூடிய வளர் புரிந்து கொள்ளாமலும் அது பற்றிய தெரிவில்லாமலும் ஆயும் எங்களுடைய நடைமுறைகள் ஒன்றுக் கொன்று முறையாகின்றது. 20, 25 வயதில் ஒரு டெனிஷ் மகன் குழமையான வளர்ச்சியைப் பெற்ற வாழ்க்கைக்குத் தேவையான பக்கவாட்டு நிலைகள் அடைந்து விடுகின்றான். டெனிஷ் வாழ்க்கை முறையில் கலாச்சாரத்துக்கிடையே வாழப்படுகிற ஒன்றாகக் கொள்ளின்றான். தமிழ் மக்களது வாழ்க்கையின் நோக்கும் போது பலர் பெறப்பாறா குடும்பங்கள் என்ற நிலையிலும் கூட சிறப்பான மனநிலை, தெரிவில்லாத சிந்தனையோட்டம், தேவையில்லாத விவாதங்கள் தவறான கண்ணோட்டங்கள் நியாயமற்ற விமர்சனங்கள் போன்ற சீர்கேடுகள் காணக் கூடியதாக உள்ளது. இன்று குடிசையை விட நாளை வாழ்க்கையின் ஆராய முயல்வதும்

தவறாகப் பேசுவதும், மஹாபகன் விமர்சிப்பதும் நம்மில் பலபேருக்கு நாளைந்தும் படிக்கமாதுவிடலது.

விடுதல் விடுமிதனாகிய நாம் ஒவ்வொரு தனிமனிதனும் வாழ்வின் விடுதல் பற்றியும் சிந்தித்தேயாகவேண்டும். உணர்ந்தவர்கள் மத்தியிலும் இளைஞர்கள் பற்றிய தவறான பார்வையும் விமர்சனங்களும், அதனால் பல் முறையாகுகளும், அதே போல் இளைஞர்கள் மத்தியில் குடும்பத்தவர்கள் பற்றிய தவறான கருத்துக்களும் பரவலாக உணர்ந்து வருவன நாம் காணக்கூடியதாக உள்ளது. ஒரு தனிமனிதன் ஒங்கருக்டிப் பிரச்சினையா சிந்தித்து ஒன்பதைப் போல் ஒரு சமூகத்தின் பார்வை ஒரு தனிமனிதன் சந்த அறிவிக்கும் பரிசீலிக்கும் ஒன்பதையும் நாம் சிந்திக்கத் தவறக்கூடாது.

உடல் நலத்தைப் பாதிக்கும் காரணிகளில் ஒன்றாகிய உடலின் ஒரு சூலமாண, மனநா நாம் கவனத்தில் கொள்ள வேண்டும். உடல் மனநையும், மனம் உடலையும் பாதிக்கின்றது. இது மனவியாதிக்கு மட்டுமல்லாது உடல் வியாதிநாக்கும் காரணமாகின்றது, ஒன்பதை மருத்துவ ஆய்வுகள் பல் வெளிப்படுத்தியுள்ளன. கிங்கு ஆரோக்கியமான மனிதன் உவாக்கிவதில் அந்தக்கிரிப் பிட மனிதனுக்குள்ளான பொறுப்புக்களைக் காட்டிலும் அவன் உங்கும் சமூகத்தின் பொறுப்புக்களை மிடுதியா கின்றான்.

கின்றான் இளைஞர் மத்தியில் குறிப்பாக வெளிநாடுகளில் வாழும் இளைஞர்களின் பேச்சிலே, சிந்தனையிலே சலிப்பும் விரகதியும் பிழப்பில்லாத மனநிலையையும் காணக்கூடியதாக உள்ளது. சமூகாய்ப் புறச்சூழல்களின் பாதிப்புக்களே கிங்கு சூக்கிய காரணமாகின்றது. ஒருவருடைய சிந்தனையினையும், நடவடிக்கையினையும் தவறான பார்வைக்கு சிதை சிறப்பிக்கூடிய சில கூட உவாக்கியுள்ளது. இது ஒரு தனி மனிதனுடைய பாதிப்பில். சமூகத்தின் பாதிப்பு ஒன்பதை நாம் ஒவ்வொருவரும் புரிந்து கொள்ள வேண்டும். கிங்கு பட்ட தவறுகளைத் தவிர்ப்பதன் மேல் ஒருவாருக்கு ஒருவாருள் உக்கியத்தை உணர்ந்துக் கொள்வதோடு நல்லசொர் ஆரோக்கியமான சமூகாய்ச்சை உவாக்கி உடியும். (மற்றும்)

முறம்பு நண்பர்

பழமை பேசும் பேசிடைய,
 பிறிதின் உளர்க்கும் - அந்த
 பாட்டினர்கள் சேண்டாம்.
 முறம்பு நண்பர் வேகத்தூண்
 புது உலகத்தை உருவாக்க....
 பாசுஉணவ்களின் பசுந்தளிர் வளமுத்து
 பக்கவர்களை நண்பர்களுக்கி,
 பசுமைப் புரட்சி செய்து வருவோம்.
 காட்டுமுறும் கவசிய்பாரதே!
 கயவர்கள் கிஷிய்யர் அங்கே,
 சாதி மதம் பேசுநீவாரை,
 சமாதானில் வைத்த முடி,
 சமத்துவப் பூவிறைக்கிறத் தூதி - ஒரு
 சாதனை உலகத்தைப் படைப்போம்.....
 முறம்பு நண்பர்!!

* Aglimt *

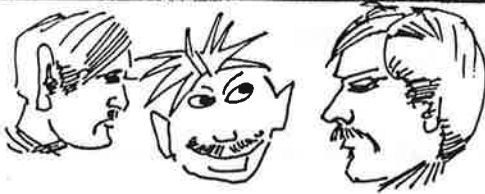

முதலாமவர்: என்ன இருந்தாலும் பிந்திவந்த உனக்கு இந்த நாட்டைப் பற்றி ஒன்றும் விளாங்காது....

இரண்டாமவர்: சும்மையே, எனக்கு எத்தனை விசயம் தெரியுமோ? உனக்குத் தெரியுமோ?

மூன்றாமவர்: அது உன் 42க்கு மேல்தான் நாங்கள் இருக்கிறம். இது உங்களுக்குத் தெரியுமோ? .

INDIEN, VIL DU IKKE TÆNKE PÅ.....

De sagde,
at tamilerne blev dræbt.
De sagde,
at tamilernes kamp var rimelig.
De sagde,
at tamilske kvinder blev voldtaget af
singaleserne.
De sagde,
at tamilske unge døde i singalesiske
fængsler.
De sagde,
at uskyldige tamiler sultede ihjel.
De sagde,
at udlandet ikke skulle hjælpe Sri Lankas
regering.
De stod bagved og støttede tamilske
grupper.
De trænede os i våbenbrug.
De nedkastede forsyninger i tamilske
områder.
De lavede en aftale med J.R.
De kaldte det fred.

De siger nu:
Trincomalees havn til singaleserne!
De siger,
at Sri Lankas regering har givet tamilerne
rettigheder.
De siger,
at tamilernes kamp er urimelig.
De siger,
at tamilerne skal nedlægge våbnene
under indisk kontrol.

Ingen er tamilerne problemet.
Uden dem blev Sri Lanka indisk.
Men folk siger: INDERNE SKAL UD!

Udi

சீனச் சிவரீ மாத்திரம் தான் விண்வெளிமிலிருந்து பார்-
-க்கக் கூடிய ஒரு ஒரு கட்டலமாகும். இச் சிவரீ
நீளம் 3460 KM ஆகும். இச்சிவரானது 2000 ஆம்-
-ரம் ஆண்டுகளுக்கு முற்பட்டதாகும்.

சீர்தைக்கு விருந்து.

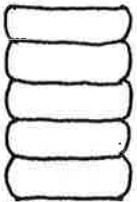

வரிசை ①

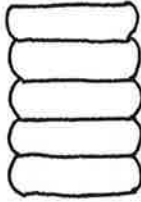

வரிசை ②



வரிசை ③



வரிசை ④

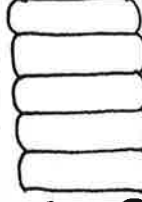

வரிசை ⑤

மேலேயுள்ள ஐந்து வரிசைகளு-
-ம் ஒன்றையே ஐந்து பவுண் நாணயங்களாக கொண்டு
ள்ளன. ஆனால் ஒரே ஒரு வரிசையில் 18 கிராம் கொ
ண்ட ஐந்து பவுண் நாணயங்களும் மஹாய நாண்டு
வரிசைகளில் 20 கிராம் கொண்டு ஐந்து பவுண் நாணய
ங்களும் இவ்வரிசைகளில் காணப்படுகின்றது. ஒரே ஒரு
நடவெ நிறுப்பதன் மூலம் எந்த வரிசையில் 18 கிராம்
நாணயம் உண்டு என்பதைக் கண்டுபிடியுங்கள் பார்க்க
கலாம்.

5. யோக்கேஸ்வரன்
- ரிகால்ஸ்ரப்புகே.

சரியான விடையளிக்கும் அதில் டீலாவினில் சுவசீ விலாசம்
சரியான விடையளிக்கும் மலரில் பிரசுரமாகும்.

VERDENS ELDSTE MENNESKER

Land	År	Dage	Navn	Født	Død
Japan	120	237	Snigechiyo Izumi	29. Juni	1865
England 1)	114	208	Anna Eliza Williams	2. Okt.	1873
USA 2)	114	93	Florence Knapp	10. Juni	1873
Canada 3)	113	127	Pierre Joubert	15. Juli	1701
Australien	112	330	Caroline Mockridge	11. dec.	1874
Spanien 4)	112	228	Josefa Salas Mateo	14. Juli	1860
Frankrig	112	66	Augustine Teissier	2. Jan.	1869
Morokko	112	+	El Hadj Mohammed el Morki	1844	16. sept 1957
Polen	112	+	Roswillia Mielzcarak	1868	7. jan. 1981
Irland	111	327	Katherine Plunket	22. Nov.	1820
Sydafrika 5)	111	151	Johanna Booyson	17. Jan.	1857
Czekoslovakiet	111	+	Marie Bernatkova	22. Okt.	1857 fl. juni 1968
Norge	111	+	Maren Bolette Torp	21. dec.	1877 fl. okt. 1968
Sverige	110	200	Wilhelmine Sande	24. Okt.	1874 fl. maj. 1985
Jugoslavien	110	150+	Demitrius Philipovitch	9. Mar.	1818 fl. aug. 1928
Holland 6)	110	141	Gerada Hurenkamp-Bosgoed	5. Jan.	1870
Grækenland 7)	110	+	Lambrini Tsiatoura	1870	19. feb. 1961
USSR 8)	110	+	Khasako Dzugahev	7. Aug.	1860 fl. aug. 1970
Italien	110	+	Dimiana Sette	1884	25. feb. 1985
Danmark	109	265	Maria Louise Bramsen	4. Maj	1878
Finland	109	182	Andrei Kuznetsoff	17. Oct.	1873 fl. jan. 1988
Tasmanien	109	179	Mary Ann Crow	2. Feb.	1827
Belgien	108	327	Mathilda Vertommen-Hellemans	12. Aug.	1868
Tyskland 9)	108	128	Luiise Schwarz	27. Sep.	1849
Island	108	45	Haldora Bjamdóttir	14. Okt.	1873
Portugal 10)	108	+	Maria Luisa Jorge	7. Juni	1859 fl. juli 1967
Malaysia	106	+	Hassan Bin Yusoff	14. Aug.	1865 fl. jan. 1972
Luxembourg	105	228	Nicolas Wiscourt	31. Dec.	1872
					17. aug. 1978

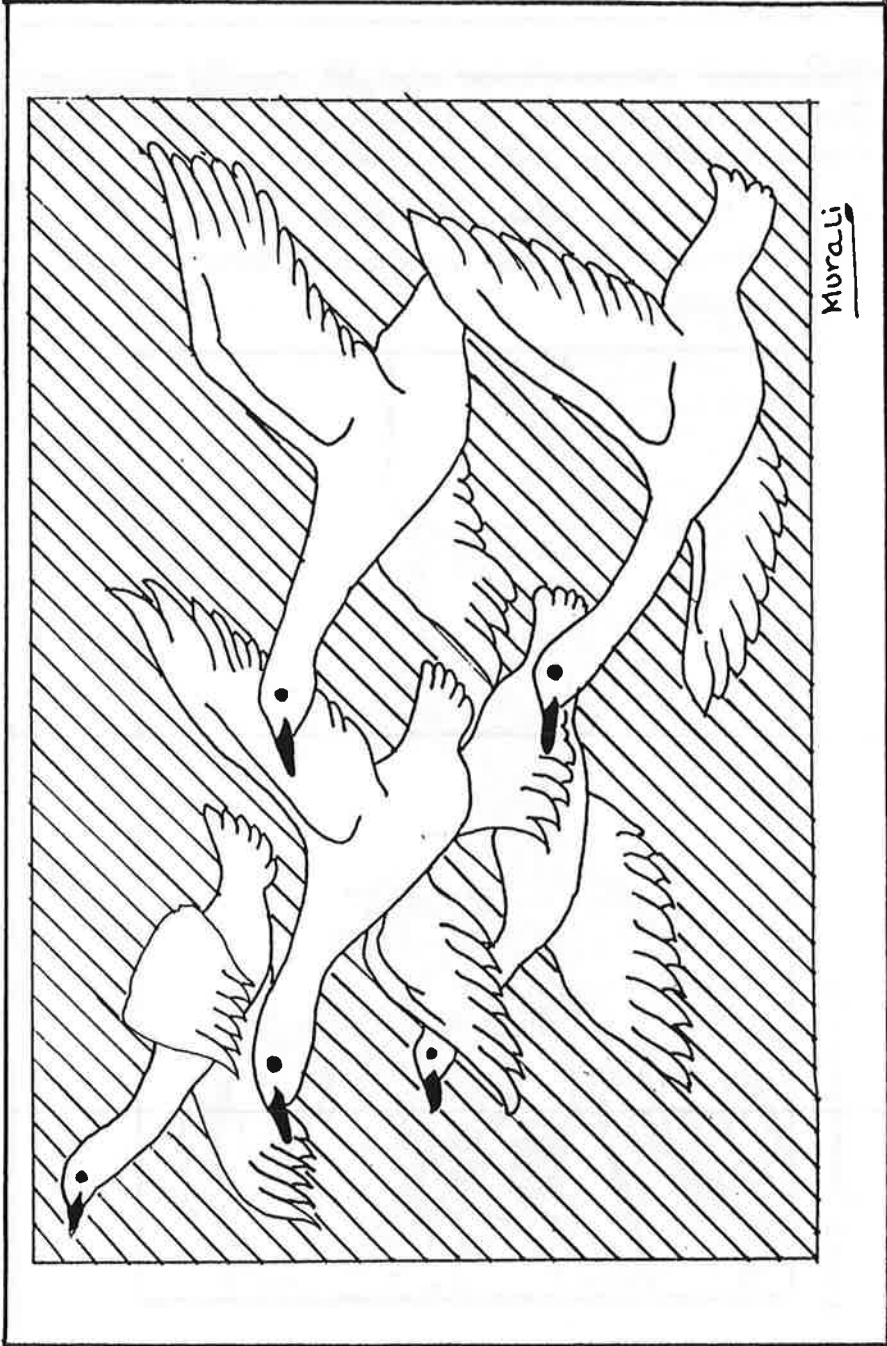

ஒவ்வாங்கு வண்பவாங்களுடைய உதவியை வலளிக் கண்ணாடும்
முதலாக இயங்கத்தக்க ஒதுக்கியுள்ளோம். ஒவ்வாங்கு
கவியை வளர்க்கியாக இடுவது அகதியம்.

Denne side er afsat til dine ideer. Alle er
velkomne til at indsende sort-hvide
tegninger.

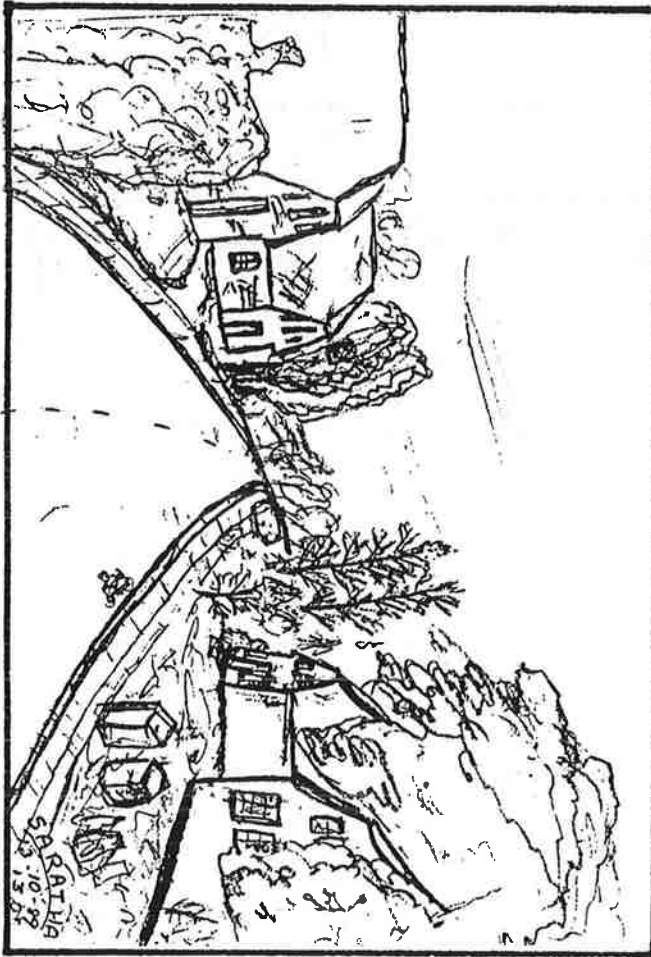

SARATHA
20.10.99
SARATHA
20.10.99
SARATHA
20.10.99

சூழிக் கெழுத்துப் போட்டி . 4

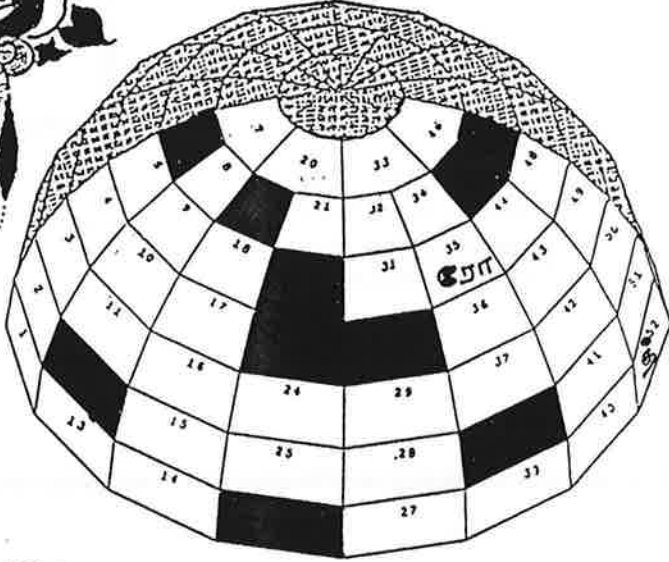

கிந்தப் போட்டி பற்றிய உங்கள் கருத்தை கீழ்க்கே தகை:

Blank space for writing an opinion or comment.

சிவ்வலகப்பாவசினக்கு:

Blank space for writing a name or signature.

உள்ளே மட்டக்டு:

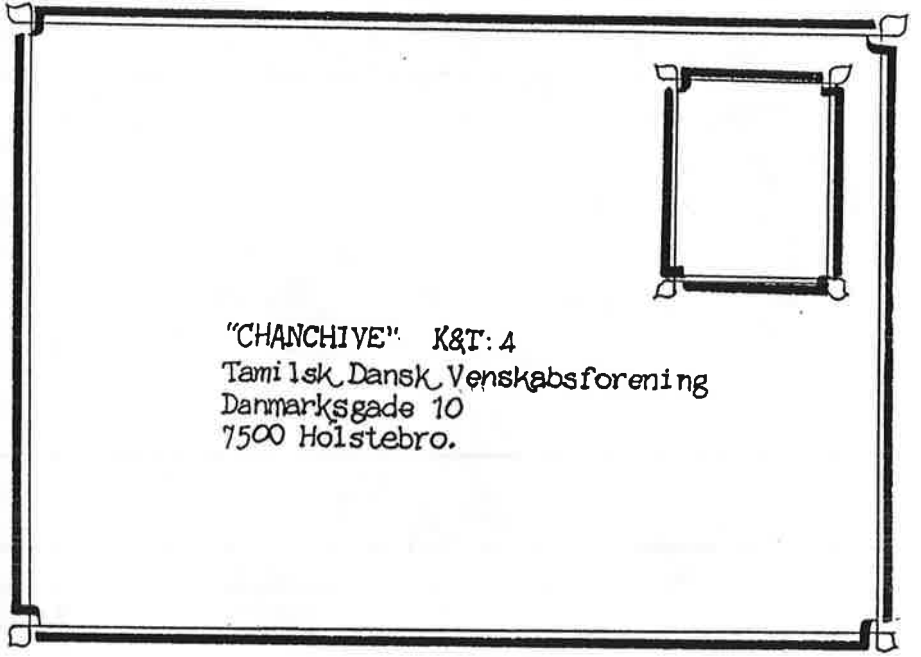

"CHANCHIVE" K&T: 4
Tamilsk Dansk Venskabsforening
Danmarksgade 10
7500 Holstebro.

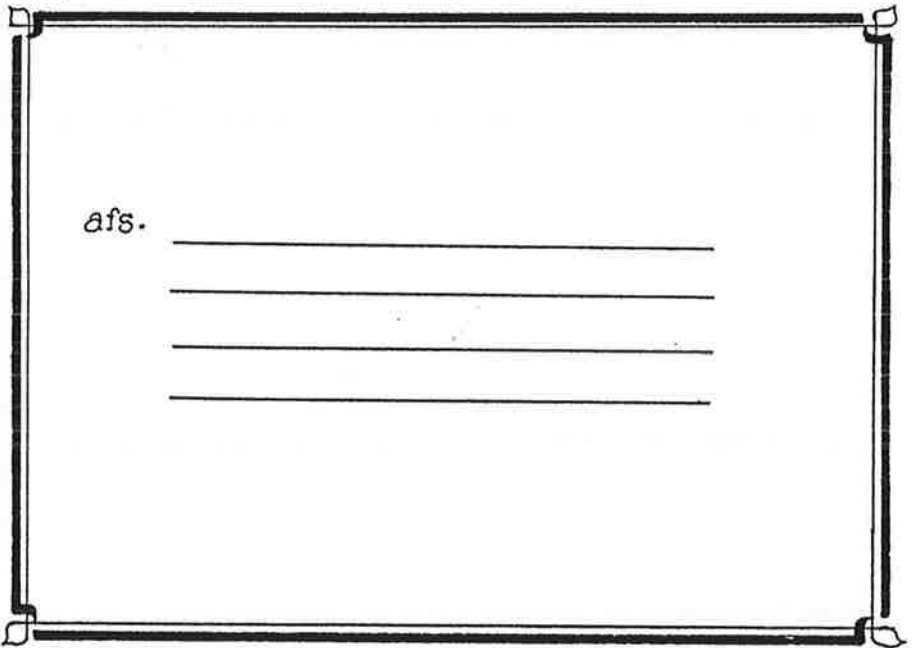

afs. _____

அன்பான சஞ்சீவி வாசகர்களுக்கு!

இந்த மதிமறைய நகரங்களில் வசூல்களும் அனேகமானவர்களையும் சஞ்சீவி மலர் கிடைக்கப்பெடவில்லை. அங்கலோடு தேரடித் தொடர்புள்ளவர்கள் மேலம் கிடைக்கப் பெற்ற சில நகரங்களுக்கு மாத்திரமே "சஞ்சீவி" வெளியிடங்களுக்கு அனுப்பி வைக்கப்படுகின்றது. சஞ்சீவியின்பு பெற்றவர்களுக்கான வினாபுத்திரவர்கள் தேரடியாகவே அல்லது கடிதமேலமாகவோ அல்லவோ தொடர்பு கொள்ளுதல் நாம் உங்களுக்குத் தேவையான மலர்களை அனுப்பி வைப்போம். மேலும் தற்சமயத்தில் சஞ்சீவியின்பு பெற்றவர்களுக்கானவர்கள் உங்களுக்குத் தெரிந்த நண்பர்களுக்கு கோ அல்லது வேறு இடங்களுக்குக் கொடுக்க சஞ்சீவியின்பு அனுப்பப்படுகின்றது வினாபுத்திரவர்களுக்கு. இப்படியாக நீங்கள் உதவி செய்ய வினாபுத்திரவர்களுக்கு எவ்வளவு சித்தங்களைத் தேவையப்படுகின்றது அனாதைகளுக்கும் அன்பு கொண்டு உங்களுக்கு வெளியுய மலர்களை அனுப்பி வைப்போம். இந்த மலர்களுக்கு மேலாயினு தபாற் கொடுக்க தவிர்க்கப்படும் அன்புமையும் அழியத் தருகின்றோம்.

நன்றி,
- சஞ்சீவி பத்திரிகைக்கு -

NÆSTE NR. AF

CHANCHIVE ER JULENUMMERET.



எமது அடுத்த கித்தி மலர் கிழப்பித்தொடர்வது - க வண்ணவண்ணத்தால் நல்ல பய அக்கங்களை அன்பான வாசகர்களுக்கே உங்களுக்கு மிகுந்த சஞ்சீவி அருளுகிறது. அதற்கும் 15-11-99க்கு முன்னர் எமக்குக்கிடைக்கக் கூடியதாக அனுப்பிவைக்கும்படி மகிழ்வாகக் கொருகிறோம்.

இச்சஞ்சீவி பத்திரிகைக்கு. 50



CHANCHIVE

Tamilsk Dansk Venskabsforening
Danmarksgade 10, 7500 Holstebro
Danmark.